

Messekatalog

Messe für Bauen, Wohnen und Garten



bautrends.ch

Quelle: freshhaus

Presenting Partner

XXXLutz

HEV Aargau

Bauen
Wohnen

11. – 14.4.2019

Do|Fr 13–20 Sa|So 10–18

Tägi Wettingen

www.bauen-wohnen.ch

AEW myHome

100% nachhaltig – mit Ihrer Solaranlage und Ihrer Wärmepumpe.

Besuchen Sie uns am Stand 164 in der Halle 1.



Profitieren Sie vom Messeangebot:*

Solaranlage installiert und betriebsbereit für nur CHF 19 500.–

Möchten Sie eine Solaranlage installieren, muss Ihre Heizung ersetzt werden oder wollen Sie Ihr Zuhause intelligent steuern und Ihren Eigenbedarf optimal decken? Mit dem Rundum-Sorglos-Paket AEW myHome erzeugen, speichern und nutzen Sie Ihre eigene Energie. Damit werden Sie unabhängiger, senken Ihren Energieverbrauch und Ihre Kosten. Zudem ist die von Ihnen verbrauchte Energie zu 100% aus erneuerbaren Quellen, damit tragen Sie zum Umweltschutz bei.

AEW myHome – als Gesamtpaket oder auch einzeln bestellen und jederzeit modular ergänzen



AEW myHome Solar Photovoltaik

Die schlüsselfertige Solaranlage auf Ihrem Hausdach nutzt die Energie der Sonne, um Ihre Liegenschaft mit erneuerbarer Energie zu versorgen.



AEW myHome Wärme

Das Heizsystem nutzt die natürliche Wärme des Erdreichs oder der Umgebungsluft und gibt diese als Wärme und Warmwasser an Ihr Zuhause ab.



AEW myHome Solarthermie

Ihre Solarthermie-Anlage liefert die Energie für Warmwasser in Küche und Bad und kann heizungsunterstützend genutzt werden.



AEW myHome Speicher

Mit dem AEW myHome Speicher können Sie den überschüssigen Strom speichern, den Ihre Solaranlage tagsüber produziert.



AEW myHome Steuerung

Mit der AEW myHome Steuerung haben Sie die Kontrolle über Ihr Energiesystem. Sie steuert Solaranlage und Wärmepumpe vollautomatisch.



AEW myHome Ladestation

Laden Sie Ihr Elektroauto mit Ihrem eigenen Strom – mit der AEW myHome Ladestation und dem Solarstrom von Ihrem Dach.

Hansjörg Knecht
Nationalrat
Präsident HEV Aargau



Roland Kuster
Gemeindeammann
Wettingen



Marco Biland
Messeveranstalter
ZT Fachmessen AG



Eine Messe wider das Verlottern

Endlich ringt man sich in Bern durch, die Eigenmietwertbesteuerung abzuschaffen. Mit dem Eigenmietwert soll auch der Unterhaltsabzug fallen. Einige glauben, wenn Kosten für den Unterhalt von Immobilien steuerlich nicht mehr in Abzug gebracht werden können, verleite dies Hauseigentümer, ihre Liegenschaft verlottern zu lassen. Ich denke, solange es so attraktive Messen gibt wie die Bauen+Wohnen, ist der Anreiz, ins Lager der Verlotterer zu wechseln, äusserst gering.

Zum 14. Mal eine Erfolgsgeschichte

Im Namen von ganz Wettingen heisse ich Sie herzlich willkommen. Es ist uns eine Ehre, der Messe Bauen+Wohnen bereits seit 14 Jahren ein zu Hause zu bieten. Die Messe passt hervorragend zur dynamischen Region Limmattal mit ihrer hohen Lebensqualität. Nutzen Sie die Gelegenheit, sich inspirieren zu lassen, um Ihr eigenes Zuhause noch schöner, wohnlicher und energieeffizienter zu gestalten.

Herzlich willkommen

Bauen – Wohnen – Garten. Rund 250 Aussteller richten sich nach Ihren Ideen und machen die vielfältigsten Wünsche wahr. Nehmen Sie Ihre Pläne mit und fragen Sie die Profis rund um Ihr Zuhause. Neu stehen Ihnen Experten der unabhängigen energieberatungAARGAU für eine Vorgehensberatung zur Verfügung. Wir freuen uns auf Ihren Messebesuch, der Sie von A bis Z inspirieren und begeistern wird.

Inhalt	4 Infos zur Messe	6 Fachveranstaltung	7 Übersicht/Hallenpläne
	13 Messeneuheiten	30 Ausstellerverzeichnis	36 Produkteverzeichnis

FACHVORTRÄGE

Open Forum | Halle 6, Stand 625

Donnerstag

11. April

- 13.15–14.00** **Wie plane ich meine Traumküche?**
Martin Abegg, rfd rational küchen ag
- 14.15–15.00** **Immobilienverkauf im Alter**
Entscheidungshilfen für den Verkauf oder Nichtverkauf einer Immobilie im Alter
ImmoService Partner GmbH
Andreas Bräm, Matthias Hunger, Frank Kessler
- 15.15–16.00** **Heizungersatz – Heizung sanieren, Energie und Geld sparen**
Informationsstelle Heizöl
- 16.15–17.00** **Wie verkaufe ich meine Liegenschaft zu einem fairen Preis**
REVE Immobilien AG
Eric Villiger, Tim Baumgartner
- 17.15–18.00** **Mein Gebäude energetisch sanieren – wie geht das?**
Energieberatung
Clemens Bohnenblust, Migrol AG
- 18.15–19.00** **Intelligente LED-Leuchten für den Wohn- und Geschäftsbereich**
René F. Oberhänsli, S-TEC electronics AG
- 19.15–20.00** **Planungsschritte zu einem perfekten Garten**
Rainer Brunner, Diebold.Zraggen Gartenbau AG

Freitag

12. April

- 10.30–12.30** **FORUM ARCHITEKTUR**
Architektur und Mobilität im Limmattal
Veranstaltung für Architektinnen und Architekten, Planer, Energiefachleute, Installateure, Vertreter öffentliche Hand, Bauherrschaften, Investoren und Bauinteressierte
Teilnahme kostenlos, Anmeldung erforderlich
- 13.15–14.00** **Wie plane ich meine Traumküche?**
Martin Abegg, rfd rational küchen ag
- 14.15–15.00** **Umweltschonende Wärmeanlagen und Sonnenenergie – clever investieren**
Regionalwerke AG Baden
Heinz Schöni, Michael Kammerlander
- 15.15–16.00** **Mein Gebäude energetisch sanieren – wie geht das?**
Energieberatung
Clemens Bohnenblust, Migrol AG
- 16.15–17.00** **Der Boden als Gestaltungselement**
Textile und elastische Bodenbeläge und Parkette sowie ihre Kombinationsmöglichkeiten
Ralph Mühlebach, Verband BodenSchweiz
- 17.15–18.00** **AEW myHome – Wir machen Ihr Zuhause fit für die Energiezukunft**
Dr. Holger Habenicht, AEW Energie AG
- 18.15–19.00** **Unabhängig mit Solarstrom**
Den eigenen Solarstrom mit Solarbatterie, E-Mobil und Wärmepumpe selbst gemacht
Martin Bieri, RUTZ Gruppe AG

Samstag

13. April

- 10.15–11.00** **Umweltschonende Wärmeanlagen und Sonnenenergie – clever investieren**
Regionalwerke AG Baden
Heinz Schöni, Michael Kammerlander
- 11.15–12.00** **Das Geheimnis einer guten Küchenplanung**
Andrea Ruepp, Ruepp Schreinerei AG
- 12.15–13.00** **Mein Gebäude energetisch sanieren – wie geht das?**
Energieberatung
Clemens Bohnenblust, Migrol AG
- 13.15–14.00** **Wie plane ich meine Traumküche?**
Martin Abegg, rfd rational küchen ag
- 14.15–15.00** **24h Badrenovierung – wie geht das?**
Oliver Pfister, viterma AG
- 15.15–16.00** **Wie verkaufe ich meine Liegenschaft?**
Liegenschaften vermitteln
Hauseigentümerverband Aargau
Zuzana Havlin und Andrea Schweiher, Immobilienvermittlung
- 16.15–17.00** **Das Geheimnis einer guten Badzimmerplanung**
Andrea Ruepp, Ruepp Schreinerei AG
- 17.15–18.00** **AEW myHome – Wir machen Ihr Zuhause fit für die Energiezukunft**
Dr. Holger Habenicht, AEW Energie AG

Sonntag

14. April

- 10.15–11.00** **Heizungersatz – Heizung sanieren, Energie und Geld sparen**
Informationsstelle Heizöl
- 11.15–12.00** **Das Geheimnis einer guten Küchenplanung**
Andrea Ruepp, Ruepp Schreinerei AG
- 12.15–13.00** **Stein und Wasser im Garten**
Leander T. Egger, Emil Fischer AG
- 13.15–14.00** **Wie plane ich meine Traumküche?**
Martin Abegg, rfd rational küchen ag
- 14.15–15.00** **Das Geheimnis einer guten Badezimmerplanung**
Andrea Ruepp, Ruepp Schreinerei AG
- 15.15–16.00** **Unabhängig mit Solarstrom**
Den eigenen Solarstrom mit Solarbatterie, E-Mobil und Wärmepumpe selbst gemacht
Martin Bieri, RUTZ Gruppe AG
- 16.15–17.00** **Der Boden als Gestaltungselement**
Textile und elastische Bodenbeläge und Parkette sowie ihre Kombinationsmöglichkeiten
Ralph Mühlebach, Verband BodenSchweiz
- 17.15–18.00** **Planungsschritte zu einem perfekten Garten**
Rainer Brunner, Diebold.Zraggen Gartenbau AG

Auswahl und Beratung

Küchenwelten

Finden Sie Ihre Wunschküche

Die Inneneinrichter

Wohnlandschaften, auf Wunsch in 3D visualisiert

NAB-Erlebniswelt Eigenheim

Wohneigentum finden und finanzieren



Minergie Schweiz

besser bauen, besser leben

Beraterstrasse

Energie, Fördergelder und Vorgehensberatung

Vorträge im Open Forum

Wissen vom Profi

Glas- und Metallbau

Trends und Neuheiten

Handwerk live – Natursteine gestalten

Neues aus Mägenwiler Muschelkalk

Leben draussen

Führende Gartenprofis und Loungeanbieter

Grill & Chill

Frühlingsgefühle

HEV Aargau

Auskunft zu Immobilien und Eigentum

Bad und Wellness

Solarduschen und mehr



Infos zur Messe: www.messe-aargau.ch

Messe

Bauen+Wohnen
11. – 14. April 2019
Tägerhard Wettingen

Eintritt

Do Eintritt gratis
Fr – So CHF 10.–
Kinder bis 16 Jahre gratis

Öffnungszeiten

Do, Fr 13–20 Uhr
Sa, So 10–18 Uhr

Verpflegung

Restaurant Linde
zahlreiche Verpflegungsstände

Forum Architektur

Infrastruktur und Mobilität

12. April 2019 | Tägerhard Wettingen
10.30 – 12.30

Veranstaltung für Architektinnen und Architekten, Planer, Energiefachleute, Installateure, Vertreter öffentliche Hand, Bauherrschaften, Investoren und Bauinteressierte



Dr. Markus Dieth



Markus Maibach



Prof. Vinzenz V. Härrli



Dr. Peter Morf



Stefan Brändle



Dr. Ruedi Meier

Träger

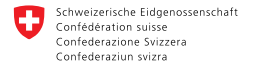

Bundesamt für Energie BFE



Patronatspartner Öffentliche Hand



Immobilien-Strategie Kanton Aargau **Verdichtung, Mobilität und Verkehr im Limmattal** Energie, Energienutzung, Speicher, Elektromobilität **Hybride Architektur** Innovative Neubauten, Umbauten **Neue Lösungen, Leuchtturmprojekte**



Programm

- 10.30
Begrüssung und Moderation
Dr. Ruedi Meier, Ehrenpräsident energie-cluster.ch
- 10.35
Immobilien-Strategie Kanton Aargau – ein Überblick
Landstatthalter Dr. Markus Dieth, Vorsteher Departement Finanzen und Ressourcen Kanton Aargau
- 10.55
Mobilität im Limmattal: Herausforderungen, Chancen und Visionen
Markus Maibach, lic. oec., Vizeammann Gemeinde Wettingen, Bereichsleiter für Projekte im Themenfeld Verkehrs- und Raumpolitik, INFRAS, Zürich
- 11.15
EV-Trends und Energiespeicher im System «Netz, Gebäude und Mobilität»
– Trends bei Energiespeichern und E-Mobilität tangieren künftige Planungsgrundlagen
– Paradigmenwechsel in der Mobilität: stationäre und mobile Energiespeicher sind im System «Grid-Living & Mobility» zu betrachten
Prof. Vinzenz V. Härrli, Leiter Themenplattform Mobilität, Hochschule Luzern, Technik & Architektur, Horw
- 11.35
Entwicklung und Integration der Photovoltaik
Dr. Peter Morf, Programmleiter Energietechnologien und Ressourceneffizienz, Technologie- und Innovationsexperte, Hightech Zentrum AG, Brugg
- 11.55
Swiss E-Mobility Hub: Smartes Innovationszentrum für Elektromobilität
– Europas grösste Ladestation mit 250 Ladesäulen
– Hybrides Gebäudekonzept, Photovoltaik Dach und Fassade mit grossem Batteriespeicher
Stefan Brändle, Experte Erneuerbare Energie, Amstein+Walthert Zürich
- 12.15
Podiumsdiskussion, Fragen
- 12.30
Schluss der Veranstaltung
anschliessend Apéro mit Networking
- Sponsor Apéro: Hotel Linde Baden**
- Anmeldung: online bis 10. April über www.messe-aargau.ch oder kaerle@fachmessen.ch**

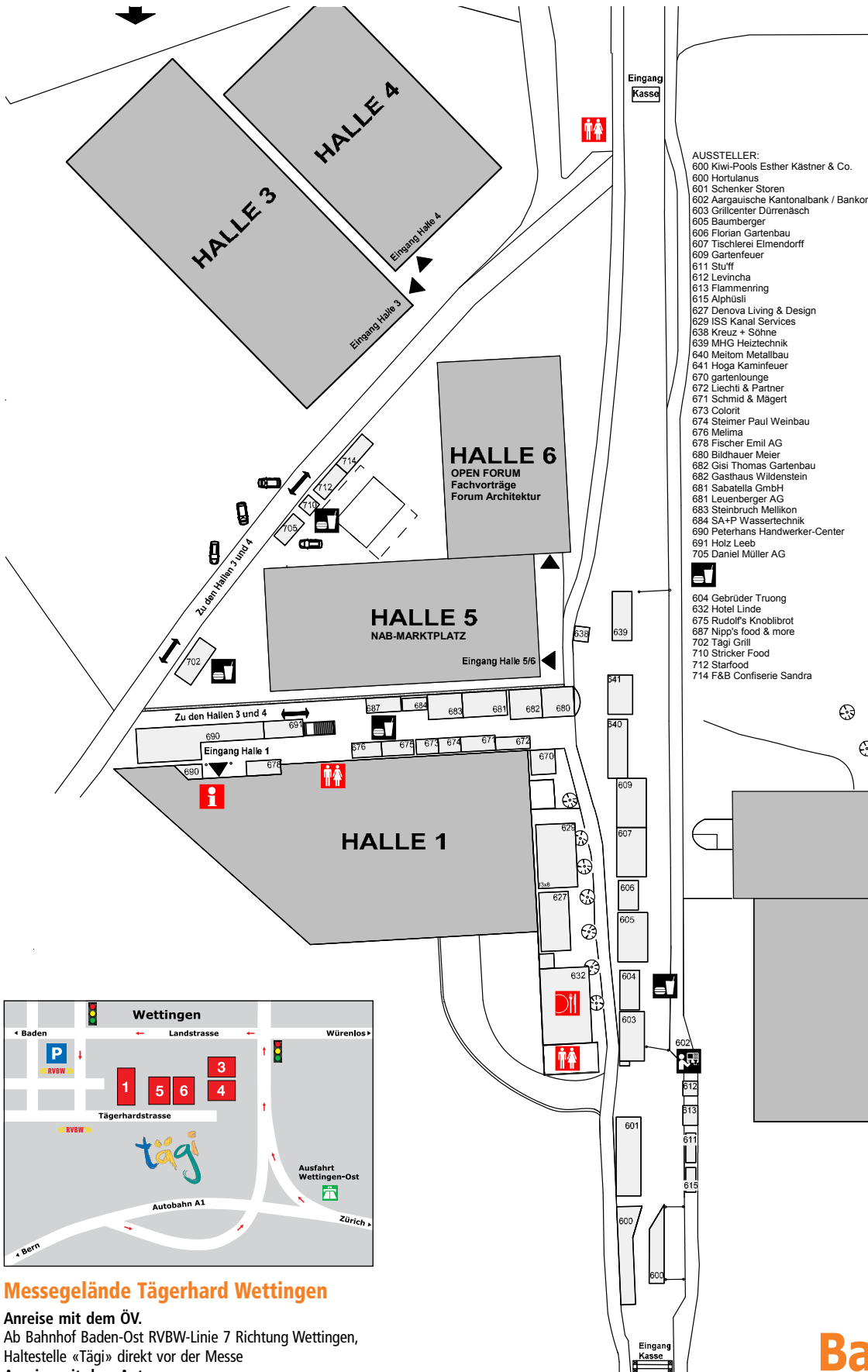

- AUSSTELLER:**
- 600 Kwi-Pools Esther Kästner & Co.
 - 600 Hortilanus
 - 601 Schenker Storen
 - 602 Aargauische Kantonalbank / Bankoma
 - 603 Grillcenter Dürrenäsch
 - 605 Baumberger
 - 606 Florian Gartenbau
 - 607 Tischlerei Elmendorff
 - 609 Gartenfeuer
 - 611 Stuft
 - 612 Levincha
 - 613 Flammenring
 - 615 Alphusli
 - 627 Denova Living & Design
 - 629 ISS Kanal Services
 - 638 Kreuz + Söhne
 - 639 MHG Heiztechnik
 - 640 Meitom Metallbau
 - 641 Hoga Kaminfeuer
 - 670 gartenlounge
 - 672 Liechti & Partner
 - 671 Schmid & Mäget
 - 673 Colorit
 - 674 Steimer Paul Weinbau
 - 676 Melima
 - 678 Fischer Emil AG
 - 680 Bildhauer Meier
 - 682 Gisi Thomas Gartenbau
 - 682 Gasthaus Wildenstein
 - 681 Sabatella GmbH
 - 681 Leuenberger AG
 - 683 Steinbruch Mellikon
 - 684 SA+P Wassertechnik
 - 690 Peterhans Handwerker-Center
 - 691 Holz Leeb
 - 705 Daniel Müller AG

- 604 Gebrüder Truong
- 632 Hotel Linde
- 675 Rudolf's Knoblbrot
- 687 Nipp's food & more
- 702 Tägi Grill
- 710 Stricker Food
- 712 Starfood
- 714 F&B Confitserie Sandra



Messegelände Tägerhard Wettingen

Anreise mit dem ÖV.

Ab Bahnhof Baden-Ost RVBW-Linie 7 Richtung Wettingen, Haltestelle «Tägi» direkt vor der Messe

Anreise mit dem Auto.

Signalisierter Parkplatz ab Autobahnausfahrt Wettingen-Ost. Shuttle-Bus bis zur Messe

Impressum

Eine Beilage des HEV Aargau
in Zusammenarbeit mit der
effingermedien AG

Herstellung und Druck
effingermedien AG
5200 Brugg

Inserateverkauf

DaPa Media GmbH
www.dapamedia.ch

Verlag und Redaktion

Hauseigentümerverband Aargau
Stadtturmstrasse 19, 5400 Baden

Auflage: 48 000

14. Jahrgang

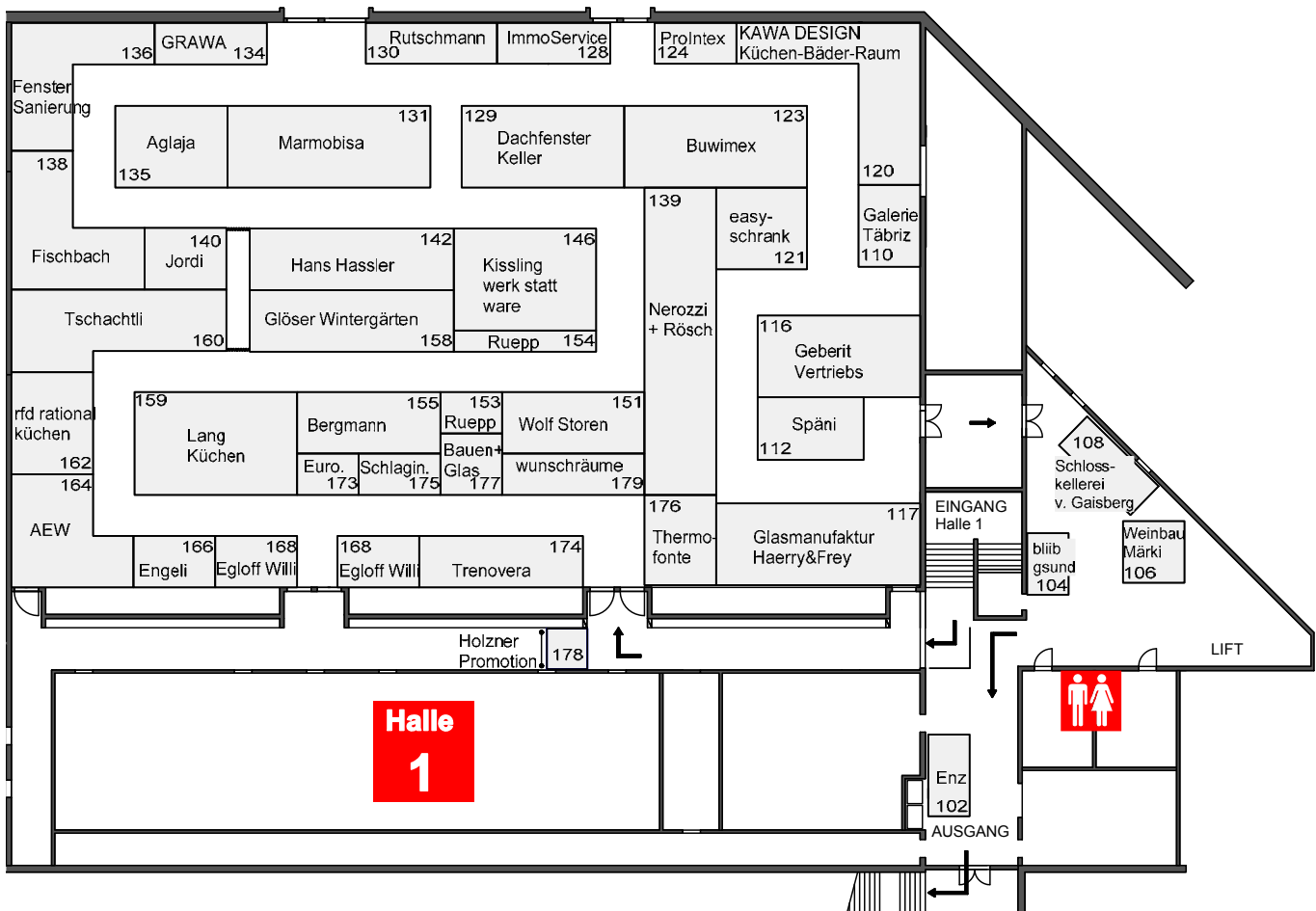
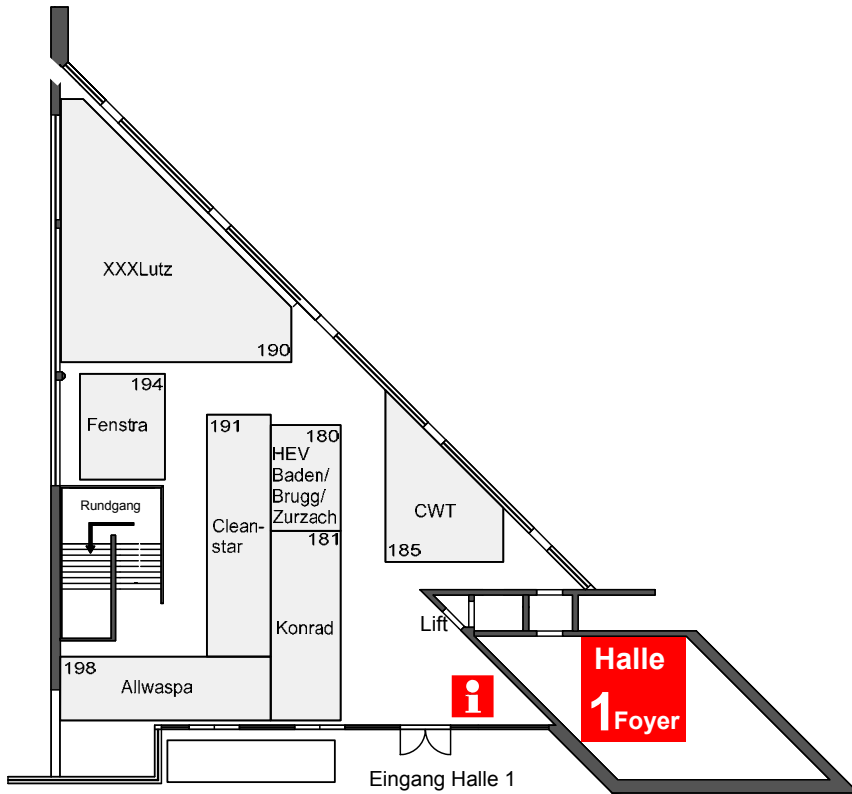

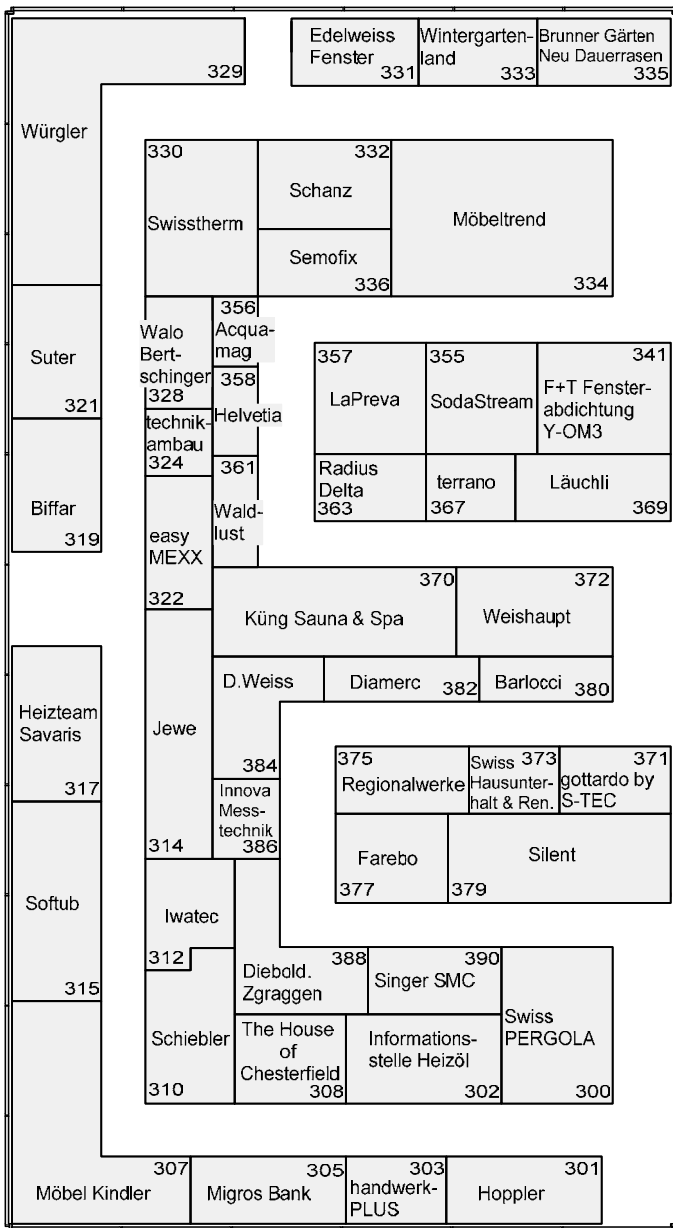

Halle 3

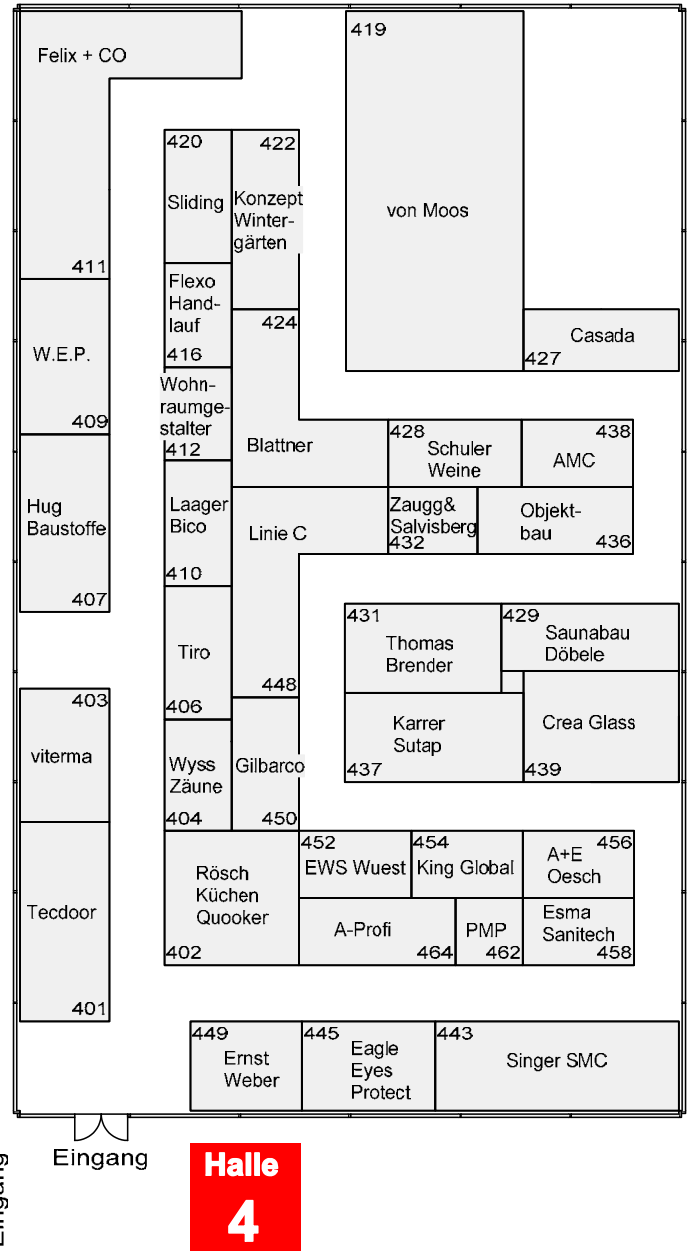

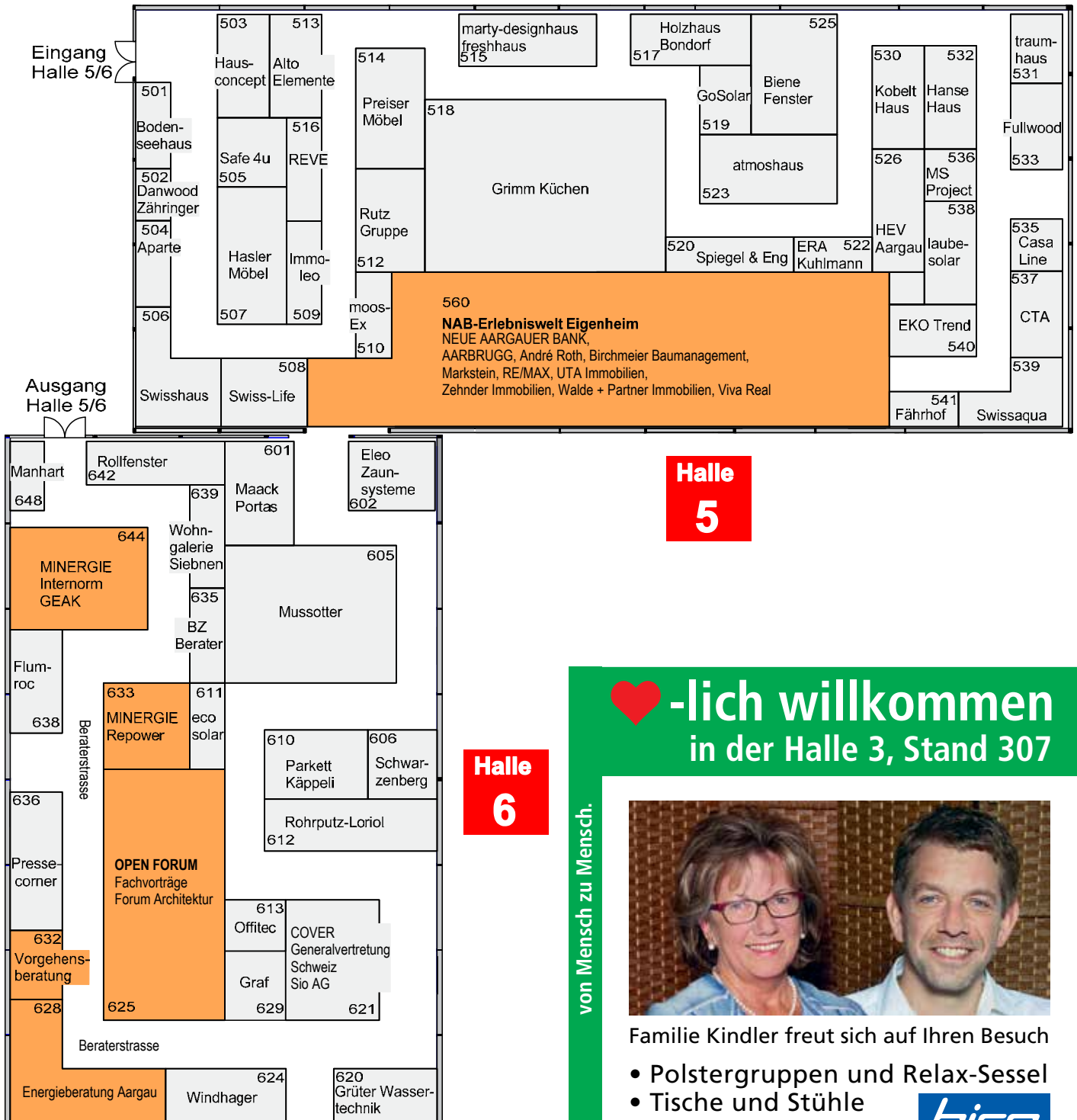

Herzlich willkommen
in der Halle 3, Stand 307

von Mensch zu Mensch.



Familie Kindler freut sich auf Ihren Besuch

- Polstergruppen und Relax-Sessel
- Tische und Stühle
- jetzt Sonderpreise mit **bico**

Bauen und Wohnen-Prämie bis Fr. 1000.-



MÖBEL-KINDLER-AG

moebel-kindler-ag.ch / Tel. 056 443 26 18

SCHINZNACH-DORF

BODENHEIZUNG ÜBERPRÜFEN – ÄRGER VERMEIDEN

Nach 30 Betriebsjahren empfiehlt sich dringend eine vorbeugende Zustandsanalyse der Bodenheizung. Mit dem HAT-System bieten wir Ihnen die nachhaltige und bewährte Problemlösung an – seit 20 Jahren.

Bodenheizungen halten nicht ewig

Bodenheizungen sind bei uns sehr beliebt, weil sie einen hohen Komfort ausstrahlen. Doch sie halten nicht ewig. Gewisse Bereiche im Haus werden vielleicht nicht mehr so warm wie früher und die Räume lassen sich nicht wie gewünscht einregulieren. Dann ist es Zeit für eine gründliche Analyse. Nach 30 Jahren besteht die Gefahr, dass die Rohre Ihrer Bodenheizung deutliche Alterserscheinungen aufweisen. Denn die in Böden verlegten, wasserführenden Leitungen sind äusseren Einflüssen ausgesetzt. Sauerstoffdiffusion und Temperaturschwankungen führen dazu, dass das Rohrmaterial in Mitleidenschaft gezogen wird. Versprödung und Verschlammlung sind die Hauptgründe für ineffiziente Bodenheizungen. Wenn Sie nichts unternehmen, besteht die Gefahr eines Kollapses. Vor allem betroffen sind Systeme, die zwischen 1970 und 1990 verbaut wurden, weil in diesem Zeitraum hauptsächlich einfacher Kunststoff als Rohrmaterial zum Einsatz kam. Neuere Bodenheizungsrohre hingegen haben einen Aluminiumkern und lassen dadurch kaum Sauerstoffeintrag zu.

Kalte Füsse. Wie weiter?

Wenn Sie mit ersten negativen Anzeichen konfrontiert sind, lohnt es sich, einen Fachmann hinzuzuziehen. Dabei ist es wichtig, dass Ihre Anlage vor Ort genauestens untersucht wird. Es müssen sämtliche Komponenten miteinbezogen und die Ergebnisse anhand von normierten SWKI-Werten interpretiert werden. Erst nach einer umfassenden Zustandsanalyse wissen Sie Bescheid, wie es wirklich um Ihre Bodenheizung steht. Eine solche Analyse ist schon für wenige hundert Franken zu realisieren.

Wie behebe ich die Probleme?

Früher gab es für marode Bodenheizungen nur eine Lösung – den Totalersatz. Seit 1999 ist aber eine schonende und dennoch nachhaltige Alternative auf dem Markt. Die Rohrrinnensanierung mittels Innenbeschichtung namens HAT-System. Das Originalverfahren aus dem Hause Naef GROUP schützt alte Bodenheizungen nachhaltig, und dies ganz ohne Baustelle. Immer häufiger werden auch simple Spülungen und Reinigungen angeboten. Es ist wichtig zu wissen, dass damit die Probleme, gerade bei alten, einfachen Kunststoffsystemen nicht behoben werden. Im besten Fall wird der Fortschritt der Verschlammlung etwas eingedämmt. Das eigentliche Problem – die Versprödung des Rohrmaterials – wird dadurch nicht nachhaltig behoben.

Sanieren mit dem Original

Mit dem HAT-System wird eine Bodenheizung dagegen nachhaltig saniert. Das ist massiv aufwändiger im Einsatz als einfache Reinigungsmethoden. Dank der Innenbeschichtung, welche nach DIN 4726 Norm diffusionsdicht ist, entsteht im alten Rohr eine Schutzschicht, welche die Alterung stoppt. Das HAT-System ist das einzige Rohrrinnensanierungsverfahren, das Fussbodenheizungen der ersten Generation gemäss DIN 4726 Norm diffusionsdicht macht. Wenn Sie also eine nachhaltige Erweiterung der Lebensdauer Ihrer Bodenheizung mit 10-jähriger Garantie wünschen, kontaktieren Sie uns. Vorab empfehlen wir Ihnen immer unsere umfassende Zustandsanalyse.



Das HAT-System ist seit 1999 im Einsatz.

ZUSTANDSANALYSE

Jetzt vorbeugende Analyse buchen

Die Zustandsanalyse wird durchgeführt von einem Spezialisten der Naef GROUP, HAT-Tech AG, bei Ihnen vor Ort für nur **CHF 390.-**. Die Analyse beinhaltet eine aktuelle Zustandserfassung nach geltenden Richtlinien und eine Beratung über weitere Schritte. Das Angebot gilt in der Deutschschweiz.

- Ja, ich bin interessiert an einer Zustandsanalyse.
- Ja, senden Sie mir Unterlagen zum HAT-System.

Name

Vorname

Strasse

PLZ/Ort

Jahrgang Liegenschaft

Telefon

E-Mail

Datum

Unterschrift

Titel: Bauen & Wohnen 2019



Talon bitte einsenden oder anrufen:

Naef GROUP

Wolleraustrasse 41, 8807 Freienbach

E-Mail: info@naef-group.ch

Tel.: 044 786 79 00

Fax: 044 786 79 10

KONRAD BODENBELÄGE GmbH

Parkett	PVC	Kork
Teppich	Laminat	Platten
Designbeläge	Newcomer	Terrassen
Renovationen	Boden-Reinigungen	Reparaturen
Innenbeschattung		Insektenschutz

8113 Boppelsen

konrad-bodenbelaege.ch

044 844 22 76

*Ihr Fachmann für ein
gutes Wohngefühl...*



Halle 1
Stand 181

IHR INDIVIDUELLER WOHNTRAUM
ZUM GARANTierten FIXPREIS.

Machen Sie Ihren ganz eigenen Wohnraum wahr – am besten mit dem Schweizer Marktführer für schlüsselfertige Einfamilienhäuser aller Stile. Von der Baulandsuche über Baueingabe und Bauphase bis zur Schlüsselübergabe sind wir für Sie da. Und das termingerecht und zum garantierten Fixpreis. Über 5000 gebaute Häuser sprechen für sich. swisshaus.ch

Besuchen
Sie uns am
Stand 506,
Halle 5



SWISSHAUS
ZIEH IN DEIN NEUES LEBEN EIN

Marktwert einer Liegenschaft Immobilien zum richtigen Preis verkaufen



Zuzana Havlin

lic. iur. HSG
Immobilienvermittlung
HEV Aargau

Zu welchem Preis soll ich meine Liegenschaft anbieten? Diese Frage beschert manchen Verkaufswilligen die eine oder andere schlaflose Nacht. Um den Wert zu ermitteln, ist eine tiefgründige und umfassende Analyse der Immobilie, ihrer Lage und der aktuellen Marktsituation notwendig.

Eine seriöse Marktwerteinschätzung lässt sich nur nach einer gründlichen Besichtigung und einer detaillierten Objektaufnahme durch eine ausgewiesene Fachperson vornehmen. Diese beurteilt die Bausubstanz, den Zustand und den Erneuerungsbedarf des Objekts, dessen Grundriss, technische Ausstattung, Lage und Umgebung sowie Verkäuflichkeit. Aufgrund all dieser Teilaspekte wird der Wert einer Liegenschaft mit einer Genauigkeit von +/- 10% eruiert und ein Gutachten erstellt (Experten- oder Vollschatzung genannt).

Wird hingegen eine Immobilie ohne den persönlichen Augenschein eines Experten oder einer Expertin lediglich aufgrund von Angaben der Verkäuferschaft mit der hedonischen Methode geschätzt (auch Computerschätzung genannt), ist das Resultat mit Vorsicht zu geniessen: Nur ausgebildete Fachpersonen wissen die relevanten Punkte objektiv zu beurteilen und korrekt in die Bewertung einfließen zu lassen.

Der Gebäudeversicherungswert allein sagt wenig über den Marktwert aus. Dieser gibt – verkürzt dargestellt – lediglich an, wie teuer ein Wiederaufbau des heutigen Gebäudes nach einer totalen Zerstörung zu stehen kommen würde.

Neue und sanierte Liegenschaften trumpfen

Grundsätzlich werden neue oder kürzlich sanierte Immobilien deutlich bevorzugt gegenüber solchen, die seit mehreren Jahrzehnten nicht oder nur sehr spärlich erneuert wurden. Einer der Gründe dafür ist, dass ein Grossteil der Kaufinteressierten über eine mangelnde Erfahrung im Bauwesen oder über knappe Zeitressourcen verfügt, weshalb die Durchführung respektive Koordination einer Sanierung oft von Beginn weg ausgeschlossen wird.

Für Liegenschaften mit einem praktischen und zeitgemässen Grundriss, einer offenen Küche, mehreren Nasszellen und grossen Balkonen oder Sitzplätzen wird bei gleicher Netto-Wohnfläche in der Regel mehr bezahlt.

Sehr viel Wert haben für Eigenheimsuchende moderne technische Einrichtungen wie eine kontrollierte Lüftung oder Multimedia-Anschlüsse in jedem Zimmer. Geschirrspüler, Backofen, Steamer, Mikrowellengerät und Waschmaschine mit Tumbler gehören heute zur Grundausstattung. Dasselbe gilt auch für den Lift, den zweiten Tiefgaragenplatz und genügend Parkplätze für Besuch.

Auf dem Markt sind neuere Liegenschaften also eine sehr starke Konkurrenz für in die Jahre gekommene Gebäude. Deshalb muss bei Letzteren die Summe ihres Kaufpreises und allfällig bevorstehender Sanierungskosten den Wert von vergleichbaren Neubauten leicht unterschreiten, damit der Verkauf zum Erfolg wird.

Lage, Energieeffizienz und Grösse

Eine gute Infrastruktur und die Nähe zu Schulen, Einkaufsmöglichkeiten, Kultur- oder Gastronomieangeboten sowie eine gute Anbindung an öffentliche Verkehrsmittel und die Autobahn sind weitere Pluspunkte. Daher werden an zentrumsnahen Standorten für vergleichbare Objekte höhere Preise bezahlt als an der Peripherie.

Erwerbende von Wohneigentum sind in der Regel ebenfalls bereit, etwas tiefer in die Tasche zu greifen, wenn eine Liegenschaft

niedrige Nebenkosten aufweist. Deshalb sind eine zeitgemässe Wärmedämmung, gute Fenster, eine energieeffiziente Heizungsanlage sowie eine kostengünstige Hauswartung und Verwaltung von Stockwerkeigentum zusätzlich von Vorteil.

Bei allzu grossen Objekten ist die Vermarktung in der Regel anspruchsvoller. Räume, die nicht benötigt werden, sind für Kaufinteressierte wertlos. Zudem fühlen sich viele Menschen in zu geräumigen Objekten nicht wohl. Kleinere Eigenheime vermitteln eher das Gefühl, zu Hause zu sein.

Dienstleistungen des HEV Aargau

Der Hauseigentümerverband Aargau ist ein ausgewiesenes Kompetenzzentrum für Immobilien und Mitglied der Schweizerischen Maklerkammer, SMK. Unsere erfahrenen Mitarbeitenden bewerten gerne Ihr Wohneigentum oder begleiten Sie beim Kauf oder Verkauf einer Liegenschaft. Natürlich beraten wir Sie kompetent auch zu anderen Themen rund um Immobilien. Wir bieten alles aus einer Hand:

- Immobilienbewertung
- Immobilienvermittlung
- Rechtsberatung
- Bauberatung
- Fachliteratur und Drucksachen

HEV Aargau

Stadtturmstrasse 19, 5400 Baden

Tel. 056 200 50 50

info@hev-aargau.ch, www.hev-aargau.ch

FACHVORTRAG

Wie verkaufe ich meine Liegenschaft?

HEV Aargau, Immobilienvermittlung

Zuzana Havlin, lic. iur. HSG,
und Andrea Schweiher,
Hochbauzeichnerin

Samstag, 13. April 2019
15.15 – 16.00 Uhr

Messe Bauen und Wohnen Aargau
Tägerhard Wettingen
Open Forum / Halle 6, Stand 625

Outdoor-Feeling

Geniessen Sie den Herbst draussen.

Mit den flexiblen **Schiebe-/Dreh-systeme von mobileGlas GmbH** für Sitzplatz, Terrasse und Balkon verlängern Sie ihre Sonnentage weit in den Herbst hinein.

multislide - Schiebesystem



- unten laufend
- oben geführt
- alle Flügel beweglich
- Einscheiben-Sicherheitsglas
- ohne vertikale Flügelprofile

... mit Multistep-Verriegelung

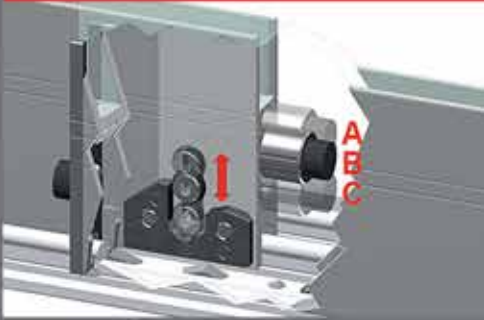

... anschauen, ausprobieren

überzeugen Sie sich von diesen und anderen innovativen Lösungen am Stand unseres Partners

GMB Glasmanufaktur Baden AG
Halle 1, Stand 117



mobileGlas GmbH
www.mobileglas.ch
056 426 55 55

MESSENEUHEITEN

H. LÄUCHLI AG ENERGIE von heute für morgen

CLEVER voraus

Smart-Grid – Eigenenergieoptimierung – Alternativen – CO₂

Was kann ich? – Wie geht es? – Wo bekomme ich es? – Wie heize ich für morgen? Der Winter neigt sich dem Ende, der Frühling zieht ein, das Heizen rückt in den Hintergrund. Hat meine Heizung durchgehalten?

Ist meine Heizung in die Jahre gekommen? Ist meine Heizung noch aktuell?

Der Frühling steht vor der Tür, der nächste Winter kommt bestimmt. Jetzt ist der richtige Zeitpunkt, um sich Gedanken zu machen und Vorbereitungen für den nächsten Winter zu treffen. Überprüfen Sie dazu auch Ihr Heiz- und Energiesystem auf obige Punkte.

Die Energiespezialisten der **H. LÄUCHLI AG** mit entsprechender **Kompetenz** und Fachwissen und ihrem riesigen **Netzwerk** an Spezialisten unterstützen Sie gerne.

Ob Wärmepumpe – Gas – Öl – Solar – Holz – Klima- / Kälteanlagen, ohne innovative Systeme und unkonventionelle Ideen ist eine zukunftsorientierte energetische Sanierung nicht mehr denkbar. Mit unseren vernetzten und **smarten** Energielösungen sorgen wir für tiefe Investitions- und Betriebskosten und, damit verbunden, für sehr kurze Amortisationszeiten und gesenkten CO₂-Ausstoss.

Erneuerbare Energie – Wärmerückgewinnung – Abwärmenutzung – Multi-Energie-Anlagen, das sind für uns alltägliche Begriffe.

Die **H. LÄUCHLI AG**, Mellingen, verfolgt mit ihren Partnern diesen Weg und bringt Ihnen konventionelle und unkonventionelle Sparsame Energielösungen näher; wir kennen die neusten Regeln, Gesetzesvorlagen und die zukünftigen Anforderungen an Energiesysteme. Fragen Sie nach unseren auf Ihre Bedürfnisse abgestimmten Lösungsvorschlägen, z. B. Kaskaden-Multi-Energie-Anlagen wie Kombinationen Öl/Solar, Wärmepumpen/Photovoltaik oder ...

Die **H. LÄUCHLI AG** steht seit über 30 Jahren für innovativste Wärmeerzeuger im Schweizer Markt.

Nicht in jede Liegenschaft passt eine Wärmepumpe. Daher haben wir die Entwicklung von Öl- und Gasheizkesseln nie aufgegeben. Seit über 15 Jahren entwickeln und produzieren wir Öl-Wandheizkessel. Im Zuge der



Markteinführung des schwefelarmen Heizöls < 50 ppm konnten wir die Kondensationstechnik bei Öl-Brennwertkesseln nochmals massiv erweitern. Der Massstab heisst **LÄUCHLI ROYAL CONDY**. Ins Kamin gehören nur noch Abgase und keine Abwärme. Abgastemperaturen knapp über Rücklauftemperatur zeugen von der hohen Effizienz.

Als optimale Ergänzung zu neuen oder bestehenden Heizungssystemen nutzen Sie die Abwärme im Heizungsraum und steigern Sie die Effizienz mit einem **OCHSNER-Wärmepumpenboiler**. Mit unseren Wärmepumpenboilern sind bis 65 °C Warmwassertemperatur einfach zu erreichen. Profitieren Sie dabei von den Förderungen der FWS-Gütesiegel-Zertifizierten Geräten. Damit sind höchste Einsparungen möglich.

Mit unseren hoch effizienten OCHSNER-Wärmepumpen lassen sich bei Fussbodenheizungen bis zu 75% und bei Radiatoren bis 50% der Heizkosten gegenüber konventionellen Wärmeerzeugern einsparen. Dank 65 °C Vorlauftemperatur bei sämtlichen Wärmepumpen und Wärmequellen lassen sich mit unseren **OCHSNER-Wärmepumpen** auch Sanierungen von älteren Gebäuden sinnvoll mit Wärmepumpe realisieren und lässt sich somit effektiv Geld sparen. Höchste COP und tiefste Schallwerte (siehe www.WPZ.ch) bieten Sicherheit und Zuverlässigkeit.

Mit unserem Kundendienst decken wir das ganze Spektrum der Wärmeerzeugung ab. An der Messe Bauen + Wohnen in Wettingen finden Sie uns am Stand 3/369 oder besuchen Sie uns unter www.laechliag.ch.

H. LÄUCHLI AG
Salzmattstrasse 1, 5507 Mellingen
Tel. 056 491 10 56
Fax 056 491 37 00
www.laechliag.ch
Halle 3, Stand 369

Mein Zuhause. Mein Licht.
LED-Stehleuchte gottardo Serie H



Vielseitig: LED-Stehleuchte gottardo Serie H (Halle 3, Stand 371)

Lieben Sie individuelle Lichtstimmungen?

Aktivierendes Kaltlicht, gemütliches Warmlicht, sanfte Farbakzente für spezielle Augenblicke ... Die neue LED-Stehleuchte gottardo Serie H wird Sie begeistern!

Mit direkter und/oder indirekter Beleuchtung schafft die mobile Lichtquelle situativ stets optimale Wohlfühl-, Lese- und Arbeitsbedingungen. «Tunable White» ist das Stichwort: Die LED-Stehleuchte gottardo Serie H bringt jede gewünschte Lichtfarbe in Ihre Räume. Zudem setzt die vielseitige LED-Stehleuchte beliebig steuerbares Stimmungslicht mit Farben aus dem ganzen RGBW-Spektrum. gottardo Serie H ist DIE mobile Lichtquelle für Wohnen, Arbeiten und Relaxen.

Nachhaltig, langlebig, technisch top

Das minimalistische und zeitlose Design, hochwertige Materialien und die sorgfältige Verarbeitung zeichnen die Schweizer LED-Leuchte gottardo Serie H aus. Modernste Elektronik, kombiniert mit hochwertigen LED, verhilft der dimmbaren Stehleuchte zu 9730 Lumen Lichtstärke und zu einer sehr natürlichen Farbwiedergabe (CRI >96).

Helle Freude, swiss made! Erleben Sie die gottardo Serie H am Stand von S-TEC.

S-TEC electronics AG
6314 Unterägeri
Tel. 041 754 50 14
www.gottardo-led.swiss
Halle 3, Stand 371

Swisshaus-Objekte virtuell erleben



Wer schon heute einen Rundgang durch sein künftiges Traumhaus machen will, hat an der Messe Bauen + Wohnen Wettingen, Gelegenheit dazu. **Swisshaus, der Schweizer Marktführer im Bau von schlüsselfertigen Einfamilienhäusern, bietet virtuelle Rundgänge im Traumhaus an. Neu können Farben sowie Material von Küchenfronten, Böden und Wänden virtuell direkt vor Ort nach Ihren Wünschen angepasst werden.**

Vorbei sind die Zeiten, in denen man sich anhand von technischen Plänen das künftige Badezimmer vorstellen musste. Mit den technischen Möglichkeiten kann man schon heute in die Umgebung eintauchen. Digitale Hausbesichtigungen lassen einen mittlerweile förmlich spüren, wie sich der Aufenthalt im ersehnten Traumhaus anfühlen würde. Solche virtuellen Rundgänge, bei denen jedes Detail und die effektiven Dimensionen ersichtlich sind, schaffen nicht nur ganz neue Erlebnisse und vermitteln Eindrücke, die über eine reine 3-D-Visualisierung hinausgehen, sie führen auch zu einer Zeitersparnis und helfen bei der Entscheidungsfindung.

Das Unternehmen Swisshaus, welches seit seiner Gründung im Jahr 1996 schon über 5000 Einfamilienhäuser realisiert hat, präsentiert seine innovativen Haustypen am Stand 506 in der Halle 5.

Swisshaus AG
Bahnhofstrasse 4
5600 Lenzburg
Tel. 058 201 10 00
info@swisshaus.ch
www.swisshaus.ch
Halle 5, Stand 506

speed dating garten

Treffen Sie den Garten Ihrer Zukunft –
treffen Sie uns!

Idee, Skizze – Garten

Via **www.gartenplan.ch** können Sie ein Zeitfenster für Ihr kostenloses **Planungs-Speed-Dating** auf der Frühlingsmesse „BAUEN & WOHNEN“ reservieren (11. - 14. 04.2019). Zum vereinbarten Termin sehen wir uns in Halle 3, Stand 388. Bitte bringen Sie einen Plan oder Fotos Ihres Gartens mit.

056 493 46 08
www.dzgartenbau.ch

 diebold.zraggen

vistaline – in England als bestes Verglasungssystem ausgezeichnet

Das Schiebe-/Drehsystem vistaline von mobileGlas wurde in England als bestes Verglasungssystem ausgezeichnet. Überzeugen Sie sich selbst am Stand der Wüthrich Metallbau AG!



vistaline, das erste hoch isoliertes Schiebe-/Drehsystem mit 3-fach-Verglasung und einem filigranen Flügelprofil mit thermischer Trennung.

Schiebe-/Drehsysteme: die innovative Verglasung

Schmale Profilansichten für grösstmögliche Transparenz sind heute für Architekten und Bauherrschaften Standard. Dass sich aber ein Schiebe-/Drehsystem heute auch als hoch isolierte Aussenwand verwenden lässt und erst noch kinderleicht zu bedienen und zu reinigen ist, das ist neu. Der einzigartige Öffnungs- und Schliessmechanismus ist zugleich auch verantwortlich für eine elegante und unsichtbare Dichtung, die höchsten Ansprüchen genügt.

Ausgezeichnete uw-Werte

Zusammen mit der 3-fachen Isolierverglasung mit einem ug-Wert von 0,6 W/m²K erreicht das ganze System vistaline einen hervorragenden uw-Wert < 0,9 W/m²K im eingebauten Zustand.



Die mobileGlas GmbH hat sich aus Überzeugung auf Schiebe-/Drehsysteme fokussiert. Diese Systemkombination verfügt über entschei-

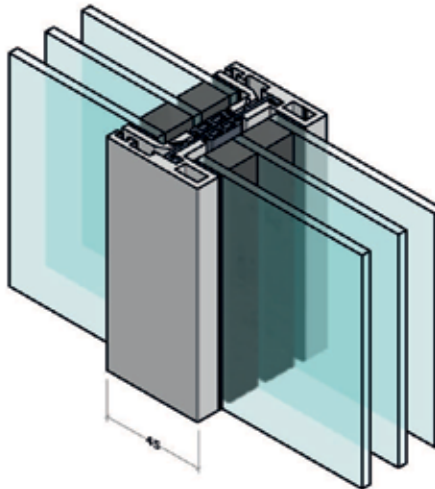

dende Vorteile gegenüber anderen Systemen: Neben der einfachen Handhabung der einzelnen Flügel, die auf der ganzen Schienenlänge flexibel positioniert werden können, erlaubt sie eine optimale Raumnutzung. Anders als bei Faltsystemen muss keine Sperrzone im Raum eingehalten werden. Durch müheloses Schieben und Abdrehen der einzelnen Flügel ist ein vollflächiges und platzsparendes Öffnen möglich.

Verkauf über Fachhandel

Als führender Systementwickler verkauft mobileGlas ausschliesslich über den Fachhandel. Im Showroom in Wettingen werden Ihnen die Funktionsweise der Schiebe-/Drehsysteme und auch der anderen Produkte im Detail präsentiert. Für die Montage vermittelt Ihnen mobileGlas auf Wunsch einen professionellen Fachpartner. Für den Besuch der Ausstellung ist eine Voranmeldung erwünscht.

Überzeugen Sie sich von den innovativen Verglasungssystemen an den Ständen der mobileGlas-Partner:

- Wüthrich Metallbau AG, Halle 3, Stand 300
- GMB Glasmanufaktur Baden AG, Halle 1, Stand 117

mobileGlas GmbH
Landstrasse 176, 5430 Wettingen
Tel. 056 426 55 55
info@mobileglas.ch
www.mobileglas.ch

Jetzt bringen wir Ihr Geschäft so richtig in Fahrt.

Renault Nutzfahrzeuge in Dättwil – mit und ohne massgeschneiderten Auf- oder Einbau.



Stand 705
im Freigelände

Jetzt probefahren!

DANIEL MÜLLER AG
5405 Baden-Dättwil **AUTOMOBILE** Telefon 056 484 70 00

Mellingerstrasse 200 | 5405 Baden-Dättwil
Telefon 056 484 70 00 | Fax 056 484 70 05
www.renault-mueller.ch





Fotos: zVg

Das Verkaufsteam v.l.n.r.: T. Hager, B. Vogt, S. Obradovic, N. Sibold, P. Schmid.

Bei der UTA Immobilien AG sind Sie richtig.
Neue Verkaufsprojekte

Auch an der diesjährigen Messe stellen wir Ihnen verschiedene neue Verkaufsprojekte vor, zum Beispiel Bauprojekte in Ennetbaden, Untersiggenthal, Fislisbach, Brugg und Lengnau. Zudem finden Sie bei uns attraktive Einzelobjekte wie Einfamilien-, Mehrfamilienhäuser und Wohnungen. Besuchen Sie uns am Stand 560 in der Halle 5. Wir beraten Sie gerne!

Den Marktwert berechnen

Sie können auf unserer Website unter dem Link www.kurzbewertung.ch Ihre Immobilie selbst bewerten. Es geht ganz einfach: Sie geben in wenigen Schritten die wichtigsten Daten ein und erhalten umgehend eine Einschätzung des Marktwerts. Testen Sie diese unentgeltliche Dienstleistung, die wir in Zusammenarbeit mit Wüest und Partner anbieten.

Wichtige Fragen

Wie sieht unsere Situation nach der Pensionierung aus? Sollen wir unser Haus verkaufen und eine Eigentumswohnung erwerben? Was passiert mit der bestehenden Hypothek? Wie hoch ist die Grundstückgewinnsteuer? Sollen wir das Haus vor dem Verkauf noch renovieren? – All diese Fragen sind wichtig, aber nicht immer einfach zu beantworten, denn jede Situation und jeder Verkauf ist jeweils individuell und muss einzeln beurteilt werden.

Unsere Beratung

Gerne unterstützen wir Sie und zeigen Ihnen die für Sie besten Möglichkeiten auf. Unsere Beratung ist kostenlos und unverbindlich. Inbegriffen sind die Einschätzung der Verkäuflichkeit und des Marktwerts des Objekts sowie wichtige Tipps zur Vorbereitung, zum Ablauf und zum Vorgehen beim Verkauf. Nutzen Sie die immer noch gute Nachfrage nach Immobilien und profitieren Sie von unseren Markt- und Fachkenntnissen. Sie finden uns in der Halle 5 am Stand 560. Wir freuen uns auf Ihren Besuch!

UTA Immobilien AG
 5400 Baden
 Tel. 056 203 00 70
 5314 Kleindöttingen
 Tel. 056 268 66 68
www.uta-immobilien.ch
Halle 5, Stand 560

UTA Immobilien AG – Wir verkaufen.

Immobilienverkauf mit 2,0 bis 3,0% Provision. Mit unserem Gutschein sind auch die Zeitungs- und Internetinserate inklusive. Den Gutschein finden Sie im Messekatalog auf Seite 19. Unser Motto lautet: **Ihr Erfolg ist unser Ziel!** Deshalb bezahlen Sie bei uns das Honorar erst beim Verkauf.

senHILF
BADEWANNENTÜR

Leichtes Ein- und Aussteigen
Zum nachträglichen
Einbau in Ihre
bestehende Badewanne

Ihr IWATEC-Partner in Ihrer Nähe:

IWATEC Der Wannenwechsel ohne Plättlischaden

Thomas Meier

Halle 3, Stand 312

Bifangstrasse 14A
 5430 Wettingen
 079 635 04 00

meier@iwatec-partner.ch
www.iwatec-partner.ch

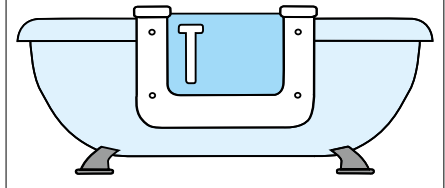

KINDERLEICHT BEDIENT

Ihr mobiler Schutz vor Sonne, Wind, Regen und unerwünschten Einblicken. Wir beraten Sie gerne.

Tel. 032 679 32 31* • www.radius.ch



- Trittfest
- Rostfreier Edelstahl
- Bei Selbstmontage 20% Rabatt
kostenlose Lieferung
- Online-Shop

Halle 1
 Stand 130

Rutschmann AG
 8548 Ellikon an der Thur
 Tel. 052 369 00 69
www.rr-ag.ch





ImmoService – Ihr Partner für den sicheren Immobilienverkauf

Sie beschäftigen sich mit dem Gedanken, Ihr Eigenheim zu verkaufen; dabei treten aber so viele Fragen und Unsicherheiten auf. Wo fange ich an? Wie gehe ich vor? Gerne geben wir Ihnen Tipps und Anregungen, damit Sie sich sicher und gestärkt fühlen, diesen persönlichen Schritt anzugehen.

Wieviel muss ich noch in meine Immobilie investieren vor dem Verkauf?

Warten Sie mit Renovationen, bis ein Immobilienfachmann Ihr Zuhause begutachtet hat. Er kann Ihnen eine realistische Einschätzung geben, welche Investitionen für den Hausverkauf relevant sind. Auf Seite 21 finden Sie unseren Gutschein für eine kostenlose Verkehrswertschätzung. Wir kommen kostenlos zu Ihnen nach Hause, bewerten Ihre Liegenschaft und schlagen Ihnen eine auf Ihre Immobilie zugeschnittene Verkaufsstrategie vor.

Wem sollen wir unser Eigenheim verkaufen:

Wir prüfen und klären ab – SIE entscheiden

Wir schützen Sie vor unangenehmen «Traumtänzern», welche Ihre Zeit unnötig beanspruchen. Wir führen die Besichtigungen durch, klären die Seriosität und Bonität der Interes-

senten ab – Sie suchen aus all den potenziellen Kaufinteressenten aus.

Wer ist der richtige Partner für meinen Immobilienverkauf?

Unser zentrales Anliegen ist es, dass unsere Kunden mit ImmoService zufrieden sind und dass Sie uns weiterempfehlen. Nicht die Anzahl verkaufter Objekte ist relevant, sondern Referenzen von vergangenen Geschäften. Referenzen über unsere tägliche Arbeit finden Sie unter www.immoservice.ch/referenzen.

ImmoService Ihr Partner – lernen Sie uns kennen

Nutzen Sie die Chance eines unverbindlichen Gesprächs während der Messe Bauen+Wohnen in Wettingen. Sie finden uns am Stand 128 in der Halle 1. Einen ersten Eindruck unserer täglichen Motivation erfahren Sie am kostenlosen Fachvortrag am Donnerstag, 11.04.2019, um 14.15 Uhr im Open Forum (Stand 625, Halle 6).

ImmoService

5000 Aarau, Tel. 062 822 24 34

5400 Baden, Tel. 056 441 90 30

5722 Gränichen, Tel. 062 822 24 30

info@immoservice.ch

www.immoservice.ch

Halle 1, Stand 128

Renault Pro+ Nutzfahrzeuge

Auf dem Stand 705 im Freigelände präsentiert die Garage Daniel Müller AG aus Baden-Dättwil Fahrzeuge aus dem grossen Renault Pro+ Nutzfahrzeugprogramm. Dieses

reicht vom Kleinlieferwagen Kangoo mit 2,8 bis 4,6 m³ Ladevolumen über den Trafic in zwei Längen und Höhen, den Riesentransporter Master mit bis zu 17 m³ Ladevolumen oder in einer anderen der beispiellosen Vielzahl an Ausführungsmöglichkeiten bis hin zum neuen Pick-up Alaskan mit 3,5 t Anhängelast. Zur Verfügung stehen die verschiedensten Auf- und Einbauten und leistungsfähige, umweltfreundliche Turbodieselmotoren. Der Renault Kangoo und der Master sind auch mit reinem Elektroantrieb erhältlich. Für alle Anforderungen gibt es die passende Lösung.



Zu den Renault Pro+ Branchenlösungen gehören selbstverständlich auch attraktive Flottenangebote, Service- und Wartungsverträge sowie sinnvolle Finanzierungsmöglichkeiten. Detaillierte Infos gibt es direkt an unserem Stand oder bei der Garage Daniel Müller AG.

Daniel Müller AG

Mellingerstr. 200, 5405 Baden-Dättwil

Tel. 056 484 70 00

www.renault-mueller.ch

Freigelände, Stand 705

Seit 40 Jahren ... 1979



Halle 1 / Stand 177

WEGMÜLLER
Wintergarten-Glassysteme

Standort in Otelfingen



Bauen mit Glas Wintergarten AG

Harbernstrasse 3, 8112 Otelfingen

Tel. 043 411 61 91, Fax. 043 411 61 92

info@bauen-mit-glas.ch / info@wegmueller.net

www.wegmueller-wintergarten.ch

www.bauen-mit-glas.ch

energieberatungAARGAU
Gebäude erneuern ohne Fehlinvestitionen



Die energieberatungAARGAU – eine Dienstleistung des Kantons Aargau – ist ein Teil der neuen Beraterstrasse der Messe. Am Stand erfahren Sie, worauf es ankommt, wenn Sie sich mit Erneuerungsmassnahmen an Ihrem Wohneigentum beschäftigen. Sei es ein Fenster- oder Heizungersatz oder das Dämmen von Fassade oder Dach, eine vorgängige Standortbestimmung ist das A und O für eine erfolgreiche Modernisierung. So wird zum Beispiel im Rahmen eines Beratungsgesprächs vor Ort der energetische Zustand der Gebäudehülle und der Haustechnik beurteilt. Neu können Sie sich als Hauseigentümer in einem abgetrennten Raum an der Messe von uns beraten lassen. Nehmen Sie Ihre Unterlagen mit und stellen Sie Ihre Fragen zur Gebäudemodernisierung, zum Heizungersatz oder zu Förderbeiträgen. Diese Erstberatung ist kostenlos. Reservieren Sie sich dafür vorab einen Termin:
www.messe-aargau.ch/vorgehensberatung.

Aufeinander abgestimmte Massnahmen

Fenster und Fassade, Dach und Fassade, Heizungersatz und Dämmmassnahmen, aber auch andere Gebäudeteile sind stark voneinander abhängig. Vor der Umsetzung müssen die Massnahmen deshalb zwingend aufeinander abgestimmt und eventuell gebündelt werden. Damit können schwerwiegende Bauschäden und Fehlinvestitionen vermieden werden. Zudem müssen die Vor- und Nachteile bei einer Gesamtmodernisierung oder bei einem schrittweisen Vorgehen vorgängig diskutiert und geklärt werden. Mit dem «Gebäudeprogramm» fördert der Kanton Aargau energetische Massnahmen an der Gebäudehülle.

Die energieberatungAARGAU berät und unterstützt Sie gerne bei Ihren Vorhaben. Wir freuen uns auf Ihren Besuch!

energieberatungAARGAU

Tel. 062 835 45 40

energieberatung@ag.ch

www.ag.ch/energie

Halle 6, Stand 628

**Speed-Dating-Garten –
Treffen Sie den Garten Ihrer Zukunft**

Mit «Speed-Dating-Garten – Treffen Sie den Garten Ihrer Zukunft» hat sich die Diebold & Zraggen Gartenbau AG aus Fislisbach ein besonders charmantes Begegnungsformat für die Messe ausgedacht. Das Team rund um den Gartenplaner Rainer Brunner

lädt zum kostenlosen Beratungsgespräch ein. Messebesucher erhalten in 20 Minuten erste Ideen und gestalterische Hinweise mit Handskizzen zu einem neuen oder veränderten Garten. Spontanberatung ohne Voranmeldung ist auf dem attraktiven Stand von Diebold & Zraggen (Halle 3, Stand 388) immer dann möglich, wenn sich ein entsprechendes Zeitfenster zufällig öffnet. Sicherer ist eine Terminreservation. Den Interessenten wird empfohlen, Fotos und wenn möglich einen Grundstücksplan mitzubringen. Die Beratungseffektivität für den potenziellen Kunden des Gartenbauunternehmens, dem diesjährigen Gewinner (Silber) des ZKB-KMU-Preises, kann damit deutlich erhöht werden. Via www.dzgartenbau.ch/privatkunden/gartenplanung-beratung/speed-dating-planung/ kann ein Termin gebucht werden.



Diebold & Zraggen Gartenbau AG
Bernardastrasse 40, 5442 Fislisbach

Tel. 056 493 46 08

info@dzgartenbau.ch

www.dzgartenbau.ch

Halle 3, Stand 388



UTA IMMOBILIEN AG
Stadtturmstrasse 15
5400 Baden
Telefon 056 203 00 70
verkauf@uta.ch

Hauptstrasse 18
5314 Kleindöttingen
Telefon 056 268 66 68
verkauf-kl@uta.ch

**GUTSCHEIN FÜR KOSTENLOSE
MARKTWERTSCHÄTZUNG UND WERBUNG**

Vereinbaren Sie mit unseren Verkaufsexperten ein Beratungsgespräch mit kostenloser Marktwertschätzung Ihrer Immobilie. Profitieren Sie dabei von unseren regionalen Marktkenntnissen und ausgewiesenem Know-how.

WIR BIETEN NOCH MEHR – Mit diesem Gutschein übernehmen wir beim Abschluss eines neuen Verkaufsauftrages die Kosten für Internet- und Zeitungsinserate im Wert von CHF 2000.–. Ihr Erfolg ist unser Ziel! Deshalb bezahlen Sie bei uns erst nach erfolgreichem Verkaufsabschluss eine Provision.

BEWERTEN SIE IHRE IMMOBILIE AUF UNSERER HOMEPAGE SELBER
www.uta-immobilien.ch

**WIR
BIETEN
MEHR.**



Axialventilator einer Weishaupt Luft-Wasser-Wärmepumpe mit strömungsoptimierter Kontur („Eulenflügel“)



Die Kunst der leisen Kraft.

Die zuverlässigen Hocheffizienz-Wärmepumpen von Weishaupt holen die Wärme aus der Luft. Sie tun das nicht nur ausdauernd und kraftvoll, sondern auch extrem leise. Dafür sorgen unter anderem die speziell geformten Ventilatoren, die den lautlosen Eulenflug zum Vorbild haben.

Weishaupt AG, Chrummacherstrasse 8, 8954 Geroldswil ZH
Tel.: 044 749 29 29, Fax: 044 749 29 30, 24-h-Service: 0848 830 870
www.weishaupt-ag.ch

**Besuchen Sie uns an der Bauen+Wohnen Wettingen
in der Halle 3, Stand 372**

Das ist Zuverlässigkeit.

–weishaupt–



Brenner

Brennwerttechnik

Solarsysteme

Wärmepumpen

Mehr Licht

Für Ihr Zuhause.

Jetzt
kostenlos
testen

Code BWA 19

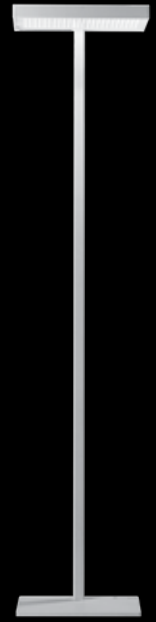

0109.342

LED-Stehleuchte gottardo Serie H

Besuchen Sie uns: Bauen + Wohnen
Wettingen, 11. - 14. April 2019
Halle 3, Stand 371

www.gottardo-LED.swiss

gottardo
swiss LED lighting



■
**WALO
BODEN- UND
WANDBELÄGE**

WALO

AEW myHome –

Die smarte Gesamtlösung für Hausbesitzer
Mit AEW myHome erzeugen, speichern und nutzen Sie als Eigenheimbesitzer eigene Energie. Damit werden Sie unabhängiger, senken Ihren Energieverbrauch und Ihre Kosten. Zudem ist die von Ihnen verbrauchte Energie zu 100 % aus erneuerbaren Quellen. Die AEW Energie AG unterstützt Sie mit einem Rundum-Sorglos-Paket, installiert in enger Zusammenarbeit mit regionalen Fachpartnern.

Die eigene Strom- und Wärmeproduktion und -nutzung liegt im Trend. Hausbesitzer, die sich für eine Solaranlage interessieren oder sich mit einem Heizungsersatz auseinandersetzen, finden bei der AEW kompetente Ansprechpartner. Zusammen mit Fachpartnern aus der Region machen sich die Spezialisten der AEW beim Kunden vor Ort ein Bild. Sie beraten Sie umfassend und erstellen eine individuelle Offerte, die den Hausbesitzern eine optimale Lösung für ihr Energiesystem aufzeigt. Dabei wählen Sie modular ihre gewünschten Komponenten – von der Photovoltaikanlage mit Batteriespeicher, einer Wärmepumpe, einer Heimpladestation für Elektroautos bis hin zur intelligenten Steuerung.



Zwei Komponenten des intelligenten Energiesystems: eine Indach-Solaranlage und eine Wärmepumpe in Bergdietikon.

Die intelligente Steuerung bildet das Herzstück von AEW myHome. Die Steuerung basiert auf modernster Regeltechnik und optimiert die Effizienz des Energiesystems (Wärmepumpe, Solaranlage, Speicher, Öl- oder Gasheizung, Ladestation für Elektrofahrzeuge). Die vorausplanende Regelung – insbesondere unter Einbezug von Wetterprognosen – bewirtschaftet die Energieversorgung des Hauses optimal. So können bis zu 20% Energiekosten gespart werden.

Profitieren Sie vom attraktiven Messeangebot und besuchen Sie den AEW Stand 164 in Halle 1 oder berechnen Sie jetzt online Ihre persönliche Offerte für Ihr Smart Home: www.aew.ch/myhome.

AEW Energie AG
5001 Aarau
www.aew.ch/myhome
Halle 1, Stand 164

Lückenlos geniessen



Eine Lücke im Sonnenschutz auf dem Sitzplatz kann in der warmen Jahreszeit viel Sonne und Wärme bedeuten. Ein Sonnenschutz als Lückenbüsser? Ja, das kann Radius, der überaus flexible Fächer. Das System lässt sich neben einer oder zwei Markisen mittels Elektromotoren oder von Hand mühelos aufspannen.

Das beigefügte Bild zeigt dies eindrücklich. Schon im Jahr 1999, in den Anfängen unserer Firma, haben wir einen solchen Fächer an derselben Stelle montiert. Mit den stetigen Weiterentwicklungen sind die Radius-Fächermarkisen unverzichtbar geworden. Der Kunde (Bild erwähnt) hatte sich für einen neuen Fächer mit den heutigen technischen Möglichkeiten entschieden.

Radius Sonnen- und Wetterfächer AG
Solithurnstrasse 43
3296 Arch
Tel. 032 679 32 31
info@radius-delta.com
www.radius-delta.com
Halle 3 Stand 363

Sofort einlösen an der Messe!

GUTSCHEIN

für eine kostenlose Verkehrswertschätzung Ihrer Immobilie

Besuchen Sie uns an der Messe Bauen + Wohnen in Wettingen vom 11. - 14. April 2019 am Stand 128 in der Halle 1. Gegen Abgabe dieses Gutscheins an der Messe, vereinbaren wir gerne einen Termin für eine kostenlose Verkehrswertschätzung Ihrer Immobilie.

Wir freuen uns auf Sie.



Immo+Service Partner GmbH
Aarau | Baden | Gränichen
056 441 90 30 | www.immoservice.ch

Immobilienverkauf auf reiner Erfolgsbasis!

Inspirierende innovative Schreinerarbeiten



Herzlich willkommen an unserem Stand 139 in der Halle 1! Wir zeigen Ihnen unsere neusten Kreationen: eine «Buure-Chochi», die nicht nur auf dem Bauernhof Eindruck macht, ein individuelles Möbel wie das Naturwandbild, welches Sie ebenfalls an unserem Stand entdecken. Oder Haustüren, welche die aktuellen Sicherheitssysteme mit Zutrittslösungen berücksichtigen und Schall- sowie Klimaschutz bieten.

Unsere Küchen, Türen, Schränke oder Möbel sind durchdacht und entsprechen echtem Schreinerhandwerk. Wir setzen für Ihren Neu- oder Umbau sämtliche Arbeitsschritte von der Visualisierung über 3-D-Pläne bis zur Produktion in unserer hauseigenen Werkstatt um. Falls gewünscht, übernehmen wir die Bauführung.

Besuchen Sie uns auch an unserer Frühlingsausstellung am 4. und 5. Mai in Nesselbach, Niederwil, im Reusstal in unserem Produktions- und Ausstellungsgebäude. Weitere

Informationen unter nerozzi-roesch.ch, Tel. 056 622 18 02.

nerozzi + rösch ag
Fendler 40, 5524 Nesselbach
Tel. 056 622 18 02
info@nerozzi-roesch.ch
www.nerozzi-roesch.ch
Halle 1, Stand 139

Günstiges Bauland auf Ihrem Dachboden



Bauland ist Mangelware, besonders in stadtnahen Gebieten. Die Dachaufstockung oder der Dachausbau sind preisgünstige Alternativen, um mehr Wohnraum zu schaffen. Holz ist für diesen Umbau unübertroffen dank leichtem Eigengewicht.

schnell – ökologisch – gesund
Die Baumberger Bau AG bietet Ihnen zeitsparend und wirtschaftlich die Ausführung, Planung und Montage aus einer Hand an. Mit unserem durchdachten **Komplettpaket** pro-

fitieren Sie von einem reibungslosen und effizienten Ablauf. Der immer gleiche Ansprechpartner begleitet Sie während der gesamten Dauer des Umbaus und ist jederzeit für Sie erreichbar.

Mit der Baumberger Bau AG profitieren Sie:

- **Komplettpaket => alle Arbeiten aus einer Hand**
 - Kurze Bauzeit
 - Dank wirtschaftlicher Bauweise Kostenersparnis
 - Qualität, Komfort und Gebäudewert
 - Hoher Wohnkomfort dank Trockenbau
 - Mehr Wohn- und Lebensraum
 - Heizkosteneinsparung dank optimaler Wärmedämmung
 - Nachhaltige Schweizer Qualitätsprodukte
 - Gesundes Raumklima dank diffusions-offener und atmungsaktiver Bauweise
 - Umfassende Investitions- und Terminkontrolle
 - Erfahrung seit mehr als 70 Jahren am Bau
 - Für den Klimaschutz: Mit einem Holzhaus binden Sie nachhaltig CO₂
- Das Naturprodukt Holz hat sich seit Jahrhunderten bis in unsere Zeit bewährt. Eine moderne Bauweise mit neusten Erkenntnissen und Möglichkeiten spricht für eine Zukunft mit Holz am Bau. Profitieren Sie von unserem Know-how für die Planung und Ausführung Ihres Projekts. Wohnen Sie künftig gesund, dank der Verwendung von Holz an

Weil es Sinn macht
Gas-Wandheizkessel und Warmwasserwärmepumpe

Bei Fragen 056 491 10 56



ÖL - GAS - WÄRMEPUMPEN - HOLZ - SOLAR

H. LÄUCHLI AG

Salzmattstrasse 1
5507 Mellingen

Tel 056 491 10 56
Fax 056 491 37 00

lae@laeuchliag.ch
www.laeuchliag.ch

Ihrem Umbau. Das ist intelligentes Bauen!
**Neugierig? Wir beraten Sie sehr gerne unter
 062 531 25 40 oder am Ausstand 605.**

Baumberger Bau AG
 Industriestrasse 10,
 5036 Oberentfelden
 Tel. 062 531 25 40
 baumberger-holzbau.ch
Freigelände, Stand 605

IWATEC – Thomas Meier



**Von der Beratung bis zur Ausführung –
 selbstständig und eigenhändig**
Austauschwannen ohne Plättlschaden
 Innerhalb 24 Stunden in der neuen Badeschüssel das erste Schaumbad geniessen. Der Wannenwechsel ohne Plättlschaden ist Vertrauenssache.
Reparaturen
 Durch Erfahrung und viel Feingefühl lassen sich diverse Schäden reparieren.

Badewannentür
 Einfach und sicher die Badewanne betreten und verlassen. Der nachträgliche Einbau in Ihre bestehende Badewanne ist, durch den Fachmann ausgeführt, eine kurze und saubere Sache.
GriP AntiRutsch
 Nie mehr ausrutschen! Das transparente GriP AntiRutsch macht Duschwannen rutsch- und sturz sicher. Es wird in Ihre bestehende Dusch- oder Badewanne nachträglich aufgetragen.
IWATEC, vor über 30 Jahren gegründet, seit mehr als 13 Jahren in Ihrer Region geführt durch

IWATEC, Thomas Meier
 Bifangstrasse 14a, 5430 Wettingen
 Tel. 079 635 04 00
 meier@iwatec-partner.ch
 www.iwatec-partner.ch
Halle 3, Stand 312

Immobilienverkauf ohne Kompromisse!
Die Kuhlmann Immobilien AG, ERA Partner, ist eine sehr gut vernetzte und etablierte Qualitätsfirma.
 Der erfolgreichste ERA Partner der Schweiz ist im **Aargau!** Im ERA Verbund wurden wir in den Jahren 2016, 2017 und 2018 als **BESTER Partner** geehrt.
100% ERFOLG
 Wir konnten seit bestehen der Kuhlmann Immobilien AG alle uns anvertrauten Liegenschaften verkaufen! Dabei hat uns ERA Schweiz eine Verkaufspreisstabilität bestä-



tigt. Hinter diesem Erfolg steckt **WISSEN, KÖNNEN & ARBEIT.** Und davor scheuen wir uns nicht.
 Wir wissen wie eine Immobilie zu präsentieren ist, welche Marketing-Massnahmen notwendig sind, welche Dienstleistung wir dem Verkäufer aber auch den Kaufinteressenten bieten müssen, was die finanzierenden Banken benötigen, wie Verträge aufgesetzt werden müssen etc. Wir kümmern uns von A-Z um Ihren Liegenschafts-Verkauf und wir tun dies mit **LEIDENSCHAFT.**

ERA Kuhlmann Immobilien
 Freudensteinstrasse 7, 5200 Brugg
 Tel. 056 450 22 22
 mail@kuhlmann-immobilien.ch
 www.era-kuhlmann.ch
Halle 5, Stand 522

Ihr professioneller Steinbearbeiter
Reinigen | Schleifen | Sanieren | Schützen



Besuchen Sie uns in der Halle 3 am Stand 377.



Farebo AG | Dorfstrasse 19 | 4612 Wangen bei Olten
 062 205 10 55 | info@farebo.ch | farebo.ch

Culligan®

CWT Culligan Wassertechnik AG
5103 Möriken · Telefon 062 893 44 44
www.watercompany.ch

Ihre Experten für Kalkprobleme und alles rund ums Schwimmbad.

Wasseraufbereitung:

- Wasserenthärtungsanlagen für EFH, MFH, Gewerbe und Industrie
- Vollentsalzungsanlagen, Umkehrosmosen, Kühlwasseraufbereitung und Korrosionsschutz

Schwimmbadbau / Sanierung:

- Projektierung, Planung und Ausführung
- Verkauf von Wasserpflegemitteln, Gegenstromanlagen, Wärmepumpen, Abdeckungen und Zubehör



Wir freuen uns auf Ihren Besuch am Stand 185 in der Halle 1.

Das BBAG Komplettpaket Ein Ansprechpartner für alles!



- ✓ Architektur/Planung/Bauführung
- ✓ Holzelementbau
- ✓ Dachaufstockungen/Anbauten
- ✓ Carport-/Garagenbau/Wintergarten
- ✓ Innenausbau/Fenster/Dachfenster
- ✓ Türen/Schliesstechnik

Baumberger Bau AG
Industriestrasse 10
5036 Oberentfelden
062 531 25 40
baumberger-holzbau.ch

Wir beraten Sie gerne
am **Aussenstand 605**
oder unter 062 531 25 40
info@baumberger-holzbau.ch



baumberger
Bau AG



EAGLE EYES PROTECT GMBH SECURITY SYSTEMS

WEIL SICHERHEIT VERTRAUENSACHE IST.

- EINBRUCHMELDEANLAGEN
- VIDEOÜBERWACHUNG
- ZUTRITTSSYSTEME
- TRESORE
- ELEKTROINSTALLATIONEN
- SICHERHEITSBERATUNGEN
- IT SUPPORT

Dorfstrasse 1e
5512 Wohlenschwil
T 056 470 60 00

contact@eagleeyes.ch
www.eagleeyes.ch

HALLE 4, STAND 445



ENERGIE

energieberatungAARGAU
für Hausbesitzerinnen und Hausbesitzer

**Halle 6
Stand 628**

**Mehr Energieeffizienz!
Mehr Wohnkomfort!
Lassen Sie sich vor Ort beraten.**

- > Grobberatung (Gebäude) ab Fr. 150.–
- > Heizungs-Check Fr. 100.–

Rufen Sie uns an: **062 835 45 40**

energieberatungAARGAU –
eine Dienstleistung des Kantons Aargau
energieberatung@ag.ch

Weitere Beratungsangebote und
Informationen finden Sie unter
www.ag.ch/energie > Bauen & Energie



Departement
Bau, Verkehr und Umwelt



**Fast 90 Jahre Erfahrung –
und so dynamisch wie eh und je**

Kompetent, sympathisch, ehrlich und nah: Elektro Würgler in Niederlenz und Zofingen ist Ihr Partner rund um Elektroinstallationen, Haushaltsgeräte, Küche, Reparaturen und Top-Service. Geführt wird der Familienbetrieb mit frischem Elan bereits in der vierten Generation.

Seit fast 90 Jahren zählt die Firmengruppe zu den führenden Anbietern von Elektroinstallationen und Haushaltsgeräten samt Installation bei Ihnen zu Hause. Elektro Würgler plant und realisiert Ihre Projekte, übernimmt Instandstellungen sowie Sanierungen und bietet prompten Service mit Herz. Im Umgang mit Ihnen als Kunde pflegen wir eine faire, offene Art. Gegenseitiges Vertrauen und ein herzlicher Umgang sind für uns die Basis für nachhaltige Kundenbeziehungen. Dies gilt auch gegenüber den Mitarbeitenden, die wir stetig fördern. Weil uns die Zukunft des Berufsnachwuchses wichtig ist, engagieren wir uns zudem stark in der Lehrlingsausbildung. Das Angebot reicht von der Planung über Reparaturen bis zu Hauswartungen und zur Malerei. Und weil unsere Monteure mit offenen Augen durch die Welt gehen, erledigen wir gern auch noch andere Kleinigkeiten. Das verstehen wir unter Full Service aus einer Hand.

Elektro Würgler AG
Wildeggerstrasse 5, 5702 Niederlenz
Tel. 062 888 13 13
info@elektrowuergler.ch
www.elektrowuergler.ch

Elektro Würgler Zofingen AG
Henzmannstrasse 39, 4800 Zofingen
Tel. 062 501 03 33
info@elektrowuerglerzofingen.ch
Halle 3, Stand 329



Fenstersanierung – Besser mit Erfahrung

Eine Fenstersanierung stellt in einem Gebäude immer einen wesentlichen Eingriff in die Bausubstanz dar. Daher ist wichtig, nur ausgewiesene Fachleute mit diesen Aufgaben zu betrauen.

Dies beginnt mit der Beurteilung der Bausituation. Hier ist besonders grosse Erfahrung notwendig, um Massnahmen sowie die Konsequenzen einer Fenstersanierung zu erkennen und dem Kunden aufzuzeigen.

Ernst Hüsser und Felix Hochstrasser bilden die Geschäftsleitung der Fenstersanierungs AG und haben beide über 25 Jahre Fenstererfahrung.

Die Philosophie der beiden ist, ihren Kunden nur Produkte und Lösungen anzubieten, welche sie für sich auch kaufen würden – dies erklärt vielleicht auch, weshalb acht von zehn Kunden aufgrund von Empfehlung auf die Firma zukommen.

Ebenso wichtig wie die korrekte Beurteilung der Bausituation ist die Montage.

Die Fenstersanierungs AG beschäftigt ausschliesslich bestens aus- und weitergebildete Monteure, welche seit vielen Jahren bei Privatkunden in bewohnten Räumen Fenster auswechseln und zu den Werten der Kunden höchstmögliche Sorge tragen.

Besuchen Sie die Website fenstersanierungs-ag.ch, die Ausstellung in Seon oder den Stand 126 an der «Bauen+ Wohnen» in Wettingen!

Fenstersanierungs AG
Birren 17
5703 Seon
Tel. 062 775 48 48
www.fenstersanierungsag.ch
Halle 1, Stand 136

Ästhetik und Nachhaltigkeit in Stein gemeisselt

Bei uns erwarten Sie Ideen aus Naturstein für die Garten- und Umgebungsgestaltung, Lärm- und Sichtschutzelemente und vieles mehr. Lassen Sie sich in unserem Schau-garten inspirieren!



Gestaltungssteine in diversen Formen



Besuchen Sie uns im Freigelände, Stand 683.



FS-Lärmschutz-Steinkörbe mit integriertem Schallabsorptionssystem (EMPA-geprüft)

Spezialitäten:

- Granit- und Kalksteine für Mauern, Bodenplatten und Fassadengestaltung
- Natursteinprodukte für Sitzplatz und Garten
- Spezialanfertigungen



Steinbruch Mellikon AG, CH-5465 Mellikon
Telefon 056 267 00 00, www.steinbruch-mellikon.ch



Wärme. Wohlfühlen. Weishaupt.

Weishaupt ist eines der international führenden Unternehmen im Bereich Heiztechnik. In der Schweiz befindet sich das Ausbildungs- und Kompetenzzentrum für Brenner, Heizsysteme, Wärmepumpen und Solarsysteme in Geroldswil an der Autobahn A1 Zürich – Bern. In Sennwald (SG) produziert Weishaupt seit bald 30 Jahren im eigenen Werk auf 90 000 m² alle Heizsysteme, Energiespeicher und Systemkomponenten.

Auf ihrem Messestand präsentiert Weishaupt ein umfangreiches Produkt- und Dienstleistungsprogramm für ihre Fachpartner.

Folgende Produkte mit ausgeklügelter Systematik, Zeit- und Platzersparnis sowie der ansprechenden Optik von Weishaupt werden u. a. ausgestellt:

- wandhängende und bodenstehende Brennwertsysteme für Öl und Gas (5,5 – 300 kW, in Kaskade bis 1200 kW möglich)



- hocheffiziente Wärmepumpen für die Energiequellen Erde, Luft, Wasser (5 – 130 kW)
- Solar- und Speichersysteme
- Öl-, Gas- und Zweistoffbrenner im Leistungsbereich von 10 – 24 000 kW
- Trinkwasserwärmepumpe, die durch ihre hohe Effizienz mit einem COP von 3,6 und der Energieeffizienzklasse A besticht

Wir zeigen Ihnen die neue Weishaupt-Splitwärmepumpe WWP LS – leise und hocheffizient. Sie eignet sich zum Heizen, Kühlen und für die Trinkwassererwärmung und ist in vier Leistungsgrößen von 2 bis 15,3 kW erhältlich. Zudem zeichnet sie sich durch ihre hohe Effizienz aus mit einer Leistungszahl COP bis 3,8 (bei A2/W35 nach EN 14511).

Kommen Sie vorbei. Wir beraten und empfangen Sie gerne persönlich an unserem Messestand.

Weishaupt AG
 Chrummacherstrasse 8
 8954 Geroldswil
 Tel. 044 749 29 29
info@weishaupt-ag.ch
www.weishaupt-ag.ch
Halle 3, Stand 372



FENSTER

SANIERUNGS AG

WWW.FENSTERSANIERUNGSAG.CH

BIRREN 17 - 5703 SEON - 062 775 48 48

Spezialisiert auf
Fenstersanierungen

nerozzi + rösch





Die neuen Einrichtungstrends

Wir sind an der Bauen+Wohnen, Halle 1, Stand 139, oder besuchen Sie unsere Frühlingsausstellung am 4. und 5. Mai in Nesselbach.

nerozzi + rösch ag | www.nerozzi-roesch.ch | Schreinerei – Küchenbau – Türen – Einrichtungen



Konrad Bodenbeläge GmbH

Wir sind ein junges und dynamisches Bodenbelagsgeschäft, das sich auf alle Arten von Bodenbelägen spezialisiert hat und insbesondere auf komplexe Treppenlösungen mit allen Arten von Vorzügen. Diese können Parkett, Laminat oder Kork sein, PVC, Designbeläge wie Vinyl, keramische Beläge, Natursteinverblender und selbstverständlich auch Teppiche. Wichtigstes Kriterium ist natürlich der Kundenwunsch, wobei die Wahl des «richtigen» Materials mit der Erfahrung und Kompetenz der Beratung kombiniert wird. Ehrliche Kommunikation, Kompetenz und exakte, termingerechte Ausführungen sind unsere wichtigsten Kriterien, um sich im Markt zu behaupten. Neu in unserem Sortiment bieten wir auch Produkte für die Innen- und Aussenbeschattung an. Darunter fallen Plissee, Rollos, Flächenvorhänge, Jalousien, aber auch Markisen. Auch Insekten haben bei uns keine Chance mehr. Spannrahmen, Insektenschutzrollos und Lichtschachtabdeckungen finden Sie bei uns auf Mass. Die Konrad Bodenbeläge GmbH ist in erster Linie insbesondere komplexe Renovationen und Umbauten spezialisiert, die vielfach auch unkonventionelle Lösungen brauchen. Natürlich sind auch Neubauten kein Problem. Seit dem Frühling 2017 strahlt eine fröhlich-

grüne Schildkröte von den Fahrzeugen der Konrad Bodenbeläge GmbH. Vermutlich wird dies ein grösserer Werbeeffekt – oder mindestens Wiedererkennungseffekt – als viele konventionelle Werbemittel zusammen. Originalität zahlt sich halt (fast) immer aus. Da wir uns stetig weiterbilden, können wir Ihnen immer auch das Neueste präsentieren und anbieten. Wir würden Sie sehr gerne an unserem Stand 181 in der Halle 1 begrüßen und Sie in die Welt der Bodenbeläge und Sonnenprodukte entführen.

Konrad Bodenbeläge GmbH
 Rebbergstrasse 10, 8113 Boppelsen
 Tel. 044 844 22 76
konrad-bodenbelaege@bluewin.ch
www.konrad-bodenbelaege.ch
Halle 1, Stand 181

Culligan – Ihre Experten für Kalkprobleme und alles rund ums Schwimmbad

Die Firma CWT Culligan Wassertechnik verfügt über 40-jährige Erfahrung in der Wassertechnik. Das Tätigkeitsgebiet umfasst die Produktion, den Verkauf und die Wartung von Wasserenthärtern für EFH, MFH und Industrie. Nebst der Wasserenthärtung kann Culligan auch Wasser zu Reinstwasser aufbereiten; dies geschieht mit Vollentsalzungsanlagen/Umkehrosmosen. Weiter ist die Firma Ansprechspartner für Planung, Erstellung, Sanierung und Inbetriebnahme von Schwimmbadanlagen sowie den Vertrieb von Waspflegemitteln und Zubehör für die ganze Saison. Die CWT Culligan Wassertechnik AG weiss, wie Wasser für die verschiedens-



ten Zwecke aufbereitet wird, und führt die erforderlichen Produkte im Sortiment. Fordern Sie unsere Unterlagen an. Selbstverständlich sind wir auch gerne bereit, Ihre optimale Wasserenthärtungsanlage in einem Gespräch zu bestimmen. Nehmen Sie mit uns Kontakt auf. Weiches Wasser – ohne Problem, mit dem richtigen System! Wir freuen uns auf Ihren Besuch in der Halle 1 am Stand 185.

CWT Culligan Wassertechnik AG
 Bruneggerstrasse 45
 5103 Mörigen
 Tel. 062 893 44 44
 Fax 062 893 44 55
www.watercompany.ch
Halle 1, Stand 185

Kuhlmann Immobilien AG

Ihre Immobilien-Spezialisten im Aargau



- Schnell, kompetent und erfahren
- 100% Erfolg – alles verkauft!
- Kostenlose Immobilien-Bewertung
- Bester ERA-Verkäufer in der Schweiz 2016, 2017 und 2018

Das ERA Kuhlmann Team freut sich auf Sie

Telefon 056 450 22 22
www.era-kuhlmann.ch
mail@kuhlmann-immobilien.ch



Insektenschutz nach Mass

Rutschmann AG – Seit mehr als 20 Jahren stellt das Unternehmen in Ellikon an der Thur Insektenschutzprodukte her, deren ausgereifte und begeisterte Technik Wohnräume frei von Insekten hält.

Wir Menschen lieben helle, luftige Räume – Licht und Luft bedeuten Leben. Aber nicht jedes Lebewesen wollen wir auch in unseren Wohnungen haben. Gegen ungebetene Gäste wie Fliegen, Wespen, Stechmücken hilft am besten ein Insektenschutzgitter. Wir bieten dazu die optimale Lösung: **Insektenschutzgitter** nach Mass, speziell für Sie angefertigt. Dank unserem **Transpatec-Gewebe** können wir eine **wesentlich bessere Luft- und Lichtdurchlässigkeit** gegenüber den herkömmlichen Insektenschutzgeweben garantieren. Unser kompetenter Aussendienst berät Sie gerne unverbindlich vor Ort und unsere Fachleute montieren, nach kurzer Produktionszeit, das überzeugende System in der ganzen Deutschschweiz. Sie werden feststellen, dass Ihnen unsere Pro-



Wohlgefühl ohne lästige Insekten.

dukte einen ruhigen Schlaf bei offenem Fenster, frische Luft und das beruhigende Gefühl geben, etwas Gutes für Ihr Wohlbefinden und die Gesundheit Ihrer Familie getan zu haben. Zögern Sie nicht – kontaktieren Sie unseren fachkundigen Innendienst telefonisch oder besuchen Sie unsere über 250m² grosse Ausstellung an unserem Geschäftssitz in Ellikon an der Thur.



Geschäftsinhaber: Corinna und Rolf Rutschmann.

Rutschmann AG
 Uesslingerstrasse 22
 8548 Ellikon an der Thur
 Tel. 052 369 00 69
 Fax 052 369 00 68
 info@rr-ag.ch
 www.rr-ag.ch
Halle 1, Stand 130

**Top-Geräte,
super Preise**

Halle 3, Stand 329

ELEKTROwürgler
 ELEKTRO HAUSHALT KÜCHEN
 Service mit Herz

tägi**park** wettlingen

coop
Für mich und dich.

Gewinne eine Yamaha D'Elight 125

FROHE OSTERN
8.4. - 20.4. 2019

felix

Haus- und Energietechnik

Heizung | Sanitär
 Lüftung | Kühlung
 Service | Umbau

**Halle 4
Stand 411**

WINDGATE
Energietechnik von **felix**

Photovoltaik
 Energiespeicherung
 Beratung

Felix & Co AG, Haus- und Energietechnik, Landstrasse 70, 5412 Gebenstorf, Telefon 056 223 28 10, felix.swiss



Filigranste Wintergartentechnik

Wegmüller
Wintergarten-Glassysteme
 Wenn Träume wahr werden ...



ALLGLAS-Anlagen

Durch bald über 40-jährige Erfahrung sind wir im gesamten Verglasungsbereich spezialisiert. Mit filigranster, modernster Technologie und einem grossen Systemangebot gestalten wir Projekte ästhetisch und funktionell im Bereich Wintergärten, Sitzplatzverglasungen, Ganzglasanlagen inkl. Sonnenschutz,

wo anwendbar, auch mit **selbstreinigendem Glas**. Zu einem ausgereiften Projekt gehören Feinlüftungsfunktionen für Abwesenheiten, ein Beleuchtungskonzept bzw. eine Detailplanung. Eine gelungene Verglasung entsteht, wenn umfassende Beratungen mit der Bauherrschaft stattgefunden haben.

Bauen mit Glas Wintergarten AG
 Harbernstrasse 3, 8112 Otelfingen
 Tel. 043 411 61 91
 Fax. 043 411 61 92
info@bauen-mit-glas.ch
info@wegmueller.net
www.bauen-mit-glas.ch
www.wegmueller.net
Halle 1, Stand 177

Einfrästechnik

Aus jedem Boden eine Heizung machen

An den Wänden montierte Heizkörper nehmen Platz weg und verbrauchen viel Energie. Die Fussbodenheizung ist eine angenehme und energetisch effiziente Alternative zu alten Radiatorsystemen. Die Vorlauftemperatur einer Fussbodenheizung liegt im Vergleich rund 10 Grad tiefer. Dies senkt den Energieverbrauch und spart Heizkosten. Mit der Einfrästechnik lässt sich in den Unterlagsboden nachträglich eine Fussbodenheizung einfräsen – ohne zusätzliche Aufbauschicht.

Die Einfrästechnik

Die Einfrästechnik ist eine revolutionäre Methode zur nachträglichen Installation von Bodenheizungen. In den rohen Unterlagsboden fräsen die Spezialisten mit einer Fräsmaschine – völlig staubfrei – ein Rillenmuster für die Heizungsrohre ein. Eine zusätzliche Aufbauschicht

oder das Entfernen des Unterlagsbodens ist dabei nicht nötig. Die eingelegten Aluverbundrohre liegen dank der einzigartigen Methode direkt unter dem Fussboden. Der Energieverbrauch wird drastisch gesenkt, weil eine Vorlauftemperatur von 30 bis 40°C für ein komfortables Wärmeempfinden ausreicht. Dadurch lässt sich die Einfrästechnik optimal mit zeitgemässen Energiesystemen wie etwa Wärmepumpen, Erdsondenheizungen, aber auch mit allen herkömmlichen Wärmeerzeugern verbinden. Für den Einsatz ist ein zementöser Unterlagsboden vorausgesetzt. Dieser muss eine Mindeststärke von 5 cm aufweisen. Neben Strom und Wasseranschlüssen ist dann lediglich die Absprache bezüglich der Schnittstellen mit dem Heizungsinstallateur nötig. Die Naef GROUP übernimmt im Normalfall die Arbeiten ab dem Heizverteiler.



Naef GROUP
 HAT-Tech AG
 Wolleraustrasse 41
 8807 Freienbach
 Tel. 044 786 79 00
info@naef-group.ch
www.naef-group.ch

WO MAN SCHAUT
 BEVOR MAN BAUT

bautrends.ch



bauen
 MODERNISIEREN

5. – 8.9.2019
 Messe Zürich

	Halle/Stand Nr.		Halle/Stand Nr.		Halle/Stand Nr.
A.&E.Oesch Gebäudesanierung GmbH 3645 Gwatt 079 448 91 48 www.aunde-oesch.ch	4/456	Atmoshaus AG 6203 Sempach-Station 041 545 80 00 www.atmoshaus.ch	5/523	Brunner Gärten GmbH 5702 Niederlenz 079 263 29 62 www.brunner-gaerten.ch	3/335
AARBRUGG AG Immobilien-Treuhand 5201 Brugg 056 460 02 60 www.aarbrugg.ch	5/560	B. König Haustechnik GmbH 4802 Strengelbach 062 752 12 44 www.b-koenig.ch	1/180	BUWIMEX International Services GmbH 4324 Obermumpf 062 873 43 24 www.buwimex.ch	1/123
Aargauische Kantonalbank 5001 Aarau 062 835 77 77 www.akb.ch	FG/602	Barlocchi GmbH 8317 Tagelswangen 044 861 01 05 www.barlocchi.ch	3/380	BZ Berater Zentrum AG 5432 Neuenhof 056 416 03 50 www.beraterzentrum.com	6/635
Acquamag Beratung + Vertrieb 9470 Buchs SG 079 681 64 69 www.acquamag.ch	3/356	Bau und Renovation David Schwarzenberg 9200 Gossau 076 786 80 96	6/606	Casa Line GmbH 5400 Baden 056 221 35 75 www.casaline.ch	5/535
AEW Energie AG 5001 Aarau 062 834 21 11 www.aew.ch	1/164	Bauen mit Glas Wintergarten AG 8112 Otelfingen 043 411 61 91 www.wegmueller-wintergarten.ch	1/177	Casada Schweiz AG 6330 Cham 041 511 19 60 www.casada-schweiz.ch	4/427
Aglaja Duschsysteme 3110 Münsingen 033 438 34 32 www.aglaja.ch	1/135	Baumberger Bau AG 5036 Oberentfelden 062 531 25 40 www.baumberger-holzbau.ch	FG/605	Cleanstar Schweiz AG 8564 Engwilen 071 664 10 10 www.cleanstarschweiz.ch	1/191
Alarmanlagen safe4u 4500 Solothurn 079 822 93 75 www.safe4u.ch	5/505	Bergmann Möbel + Innenausbau DE-79790 Küssaburg +49 7741 29 90 www.schreinerei-bergmann.de	1/155	Colorit GmbH DE-77966 Kappel-Grafenhausen +49 7822 619 91 www.colorit-fensterlaeden.de	FG/673
Allwaspa Infrarotkabinen 6208 Oberkirch 041 340 47 40 www.allwaspa.ch	1/198	Biene Fenster AG 6235 Winikon 041 935 50 50 www.biene-fenster.ch	5/525	Crea-Glass GmbH 3800 Unterseen 033 821 20 80 www.crea-glass.ch	4/439
Alphüsli AG 4538 Oberbipp 032 636 03 54 www.alphuesli.swiss	FG/615	Biffar AG 8952 Schlieren 044 370 37 00 www.biffar.ch	3/319	CTA AG Klima – Kälte – Wärme 3110 Münsingen 031 720 10 00 www.cta.ch	5/537
Alto Elemente GmbH – aluladen.ch 5605 Dottikon 056 500 02 10 www.aluladen.ch	5/513	Bildhaueratelier Meier GmbH 5200 Brugg 056 441 04 79 www.bildhauer-meier.ch	FG/680	CWT Culligan Wassertechnik AG 5103 Möriken 062 893 44 44 www.watercompany.ch	1/185
AMC (Schweiz) AG 6343 Rotkreuz 041 799 51 11 www.amc.info	4/438	Birchmeier Baumanagement AG 5312 Döttingen 056 269 21 60 www.birchmeier-bm.ch	5/560	D. Weiss AG Wassertechnik 8152 Glattbrugg 043 810 99 22 www.girojet.ch	3/384
ANDRÉ ROTH AG, Immobilien- und Bauberatung 5400 Baden 056 221 66 66 www.andrethog.ch	5/560	Blattner AG Eisenwaren 8008 Zürich 044 515 85 15 www.blattner.ch	4/424	Dachfenster Keller GmbH 8478 Thalheim-Gütighausen 052 235 02 02 www.dachfenster.ch	1/129
Aparte AG 8832 Wollerau 044 366 99 61 www.aparte.ch	5/504	Bliib Gsund Versand 4127 Birsfelden 061 422 15 07 www.bliib-gsund-versand.ch	1/104	Danwood House Schweiz Generalvertrieb Zähringer 5745 Safenwil 041 511 21 19 www.zaehringer-immo.ch	5/502
A-Profi Insektenschutzgitter GmbH 8112 Otelfingen 062 874 06 52 www.profi-insektenschutz.ch	4/464	Bodenseehaus Bau AG 8260 Stein am Rhein 052 741 22 50 www.bodenseehaus.ch	5/501		

	Halle/Stand Nr.		Halle/Stand Nr.		Halle/Stand Nr.
denova living & design ag 8953 Dietikon 044 441 76 76 www.denova-gartenmoebel.ch	FG/627	Elmendorff – Design & Handwerk DE-79108 Freiburg +49 761 55 74 862 0 www.velusol.com	FG/607	Felix & Co AG 5412 Gebenstorf 056 223 28 10 www.felix.swiss	4/411
Diamerc AG 6330 Cham 041 783 08 83 www.diamerc.ch	3/382	Emil Fischer AG Dottikon 5604 Hendschiken 062 885 80 10 www.fischer-natursteine.ch	FG/678	Fenstersanierungs AG 5703 Seon 062 775 48 48 www.fenstersanierungsag.ch	1/136
Diebold & Zraggen Gartenbau AG 5442 Fislisbach 056 493 46 08 www.dzgartenbau.ch	3/388	ENZ Premium Spezialitäten AG 8577 Schönholzerswilen 071 414 10 40 www.enzpremium.ch	1/102	Fenstra AG – Türenprofi.ch 4663 Aarburg 062 791 66 60 www.tuerenprofi.ch	1/194
Dübele Saunabau DE-79730 Murg +49 7763 920 50 www.sauna-doebele.de	4/429	ERA Kuhlmann Immobilien 5200 Brugg AG 056 450 22 22 www.era-kuhlmann.ch	5/522	Finanzberatung Schlaginhausen 8046 Zürich-Affoltern 043 818 61 11 www.bs-finanzberatung.ch	1/175
Eagle Eyes Protect GmbH 5512 Wohlenschwil 056 470 60 00 www.eagleeyes.ch	4/445	Erdöl-Vereinigung / Informationsstelle Heizöl 8001 Zürich 062 842 85 72 www.heizuel.ch	3/302	Fischbach AG 5612 Villmergen 056 622 84 73 www.fischbachag.ch	1/138
EasyMexx international UG DE-78073 Bad-Dürkheim +49 7706 254 00 32 www.easymexx.ch	3/322	Ernst Weber AG 8620 Wetzikon 044 934 30 50 www.weber-fensterladen.ch	4/449	flammenring 3645 Gwatt (Thun) 033 525 23 27 www.flammenring.ch	FG/613
easyschrank by beck konzept ag 6018 Buttisholz 041 929 60 83 www.easyschrank.ch	1/121	Esma-Sanitech GmbH 8105 Regensdorf 062 896 03 32 www.esma-sanitech.ch	4/458	Flexo Handlauf GmbH 8405 Winterthur 052 534 41 31 www.flexo-handlauf.ch	4/416
eco solar rupp gmbh 5430 Wettingen 056 430 22 82 www.eco-solar-rupp.ch	6/611	Euro Radiästhesie Schweiz 8422 Pfungen 079 385 09 48 www.eurorad.ch	1/173	Florian Gartenbau 5275 Etzgen 062 867 30 00 www.florian-gartenbau.ch	FG/606
Edelweiss Fenster AG 9500 Wil SG 071 948 60 00 www.edelweissfenster.ch	3/331	EWS Wassertechnik 5616 Meisterschwanden 044 558 54 42 www.ews-wassertechnik.ch	4/452	Flumroc AG 8890 Flums 081 734 11 11 www.flumroc.ch	6/638
Egloff Willi AG 5432 Neuenhof 056 437 18 00 www.egloff-schreinerei.ch	1/168	F + T Fensterabdichtung GmbH 4132 Muttenz 061 763 04 70 www.fensterabdichtung.ch	3/341	freshhaus® 9501 Wil SG 071 913 46 46 www.freshhaus.ch	5/515
EKO TREND 5507 Mellingen 056 470 62 22 www.eko-trend.ch	5/540	F. & B. Confiserie Sandra AG 6030 Ebikon 041 429 80 70 www.rockservices.ch	FG/714	Friedrich A. Wanner 5400 Baden 079 794 21 13 www.linde-baden.ch	FG/632
Elektro Würgler AG 5702 Niederlenz 062 888 13 13 www.elektrowuergler.ch	3/329	F. & B. Confiserie Sandra AG 6030 Ebikon 041 429 80 70 www.rockservices.ch	FG/714	Fullwood Wohnblockhaus SCHWEIZ 3256 Seewil 031 872 10 22 www.fullwood.ch	5/533
ELEO GmbH DE-96274 Itzgrund-Schottenstein 043 508 48 38 www.eleo-zaun.ch	6/602	Fährhof AG Immobilien 5001 Aarau 062 835 60 70 www.faehrfhof.ch	5/541	Garage Daniel Müller AG 5405 Baden-Dättwil 056 484 70 00 www.renault-mueller.ch	FG/705
		FAREBO AG 4612 Wangen b. Olten 062 205 10 55 www.farebo.ch	3/377	Gartenfeuer.ch 4911 Schwarzhäusern 079 616 61 41 www.gartenfeuer.ch	FG/609

	Halle/Stand Nr.		Halle/Stand Nr.		Halle/Stand Nr.
gartenlounge.ch 8320 Fehraltorf 044 956 20 41 www.gartenlounge.ch	FG/670	Grimm Küchen & Wohnen GmbH DE-79761 Waldshut-Tiengen +49 7751 896 670 www.grimm-kuechen.com	5/518	Hoppler AG 8902 Urdorf 044 734 48 14 www.hopplerag.ch	3/301
Gasthaus Wildenstein GmbH 7404 Feldis/Veulden 081 655 11 37 www.gasthaus-wildenstein.ch	FG/682	Grüter Wassertechnik AG 8113 Boppelsen 044 842 33 60 www.grueter-wt.ch	6/620	Hortulanus AG 5430 Wettingen 056 427 41 51 www.hortulanus.ch	FG/600
GEAK Gebäudeenergieausweis der Kantone 4051 Basel 061 205 25 60 www.geak.ch	6/644	Haerry & Frey AG 5712 Beinwil am See 062 765 04 04 www.glas-haerry.ch	1/117	Hug Baustoffe AG 5430 Wettingen 056 437 88 00 www.hug-baustoffe.ch	4/407
Geberit Vertriebs AG 8645 Jona 0848 662 663 www.geberit-aquaclean.ch	1/116	handwerk PLUS GmbH 5033 Buchs 062 836 68 68 www.handwerkplus.ch	3/303	immOLEO GmbH 8953 Dietikon 044 740 49 49 www.immoleo.ch	5/509
Gebr. Truong GmbH, China Food 8630 Rüti ZH 079 407 01 01 www.kilinpalast.ch	FG/604	Hans Hassler AG, Boden und Vorhang 5000 Aarau 062 832 08 32 www.hassler.ch	1/142	ImmoService Partner GmbH 5400 Baden 056 441 90 30 www.immoservice.ch	1/128
Gilbarco Olymp GmbH / Hydrossoft 6340 Baar 044 860 55 80 www.hydrossoft.at	4/450	Hanse Haus GmbH & Co. KG DE-97789 Oberleichtersbach +49 9741 808 0 www.hanse-haus.de	5/532	Innova Messtechnik GmbH 9400 Rorschach 071 245 92 51 www.innovamesstechnik.ch	3/386
Gisi Thomas Gartenbau GmbH 5412 Gebenstorf 056 223 02 23 www.gisi-gartenbau.ch	FG/682	hausconcept AG 6210 Sursee 041 922 20 50 www.hausconcept.ch	5/503	Internorm-Fenster AG 6330 Cham 0848 00 33 33 www.internorm.ch	6/644
Glasmanufaktur Baden AG 5420 Ehrendingen 056 204 01 01 www.gmb-glas.ch	1/117	Hauseigentümergeverband Aargau 5401 Baden 056 200 50 50 www.hev-aargau.ch	5/526	ISS Kanal Services AG 5623 Boswil 0800 678 800 www.isskanal.ch	FG/629
Glöser Wintergärten GmbH DE-79108 Freiburg i.Br. +49 761 208 959 0 www.gloeser-wintergaerten.de	1/158	Heizteam Savaris AG 5200 Brugg 056 441 60 84 www.heizteam.ch	3/317	Iwatec 5430 Wettingen 079 635 04 00 www.iwatec-partner.ch	3/312
Go Solar GmbH 8180 Bülach 044 862 04 44 www.solarenergy-shop.ch	5/519	Helvetia Berater & Partner GmbH 5423 Freienwil 079 427 23 74	3/358	Jewe Handels GmbH 8472 Seuzach 052 213 33 44 www.jenny-weber.ch	3/314
gottardo by S-TEC electronics AG 6314 Unterägeri 041 754 50 14 www.gottardo-LED.swiss	3/371	HEV Baden / Brugg / Zurzach 5401 Baden 056 200 50 50 www.hev-aargau.ch	1/180	Jordi Schlosserei Metallbau AG 4663 Aarburg 062 791 35 41 www.jordi-metallbau.ch	1/140
GRANDER®-Wasserbelegung 8867 Niederurnen 055 615 36 48 www.grandervertrieb.ch	1/134	HOGA Kaminfeuer AG 5430 Wettingen 056 406 90 00 www.hoga-ag.ch	FG/641	Kanton Aargau, energieberatungAARGAU 5000 Aarau 062 835 45 40 www.ag.ch/energie	6/628
GRILLCENTER DÜRRENÄSCH by Möbelhaus Comodo AG 5724 Dürrenäsch 062 777 09 77 www.grillcenter.ch	FG/603	Holzhaus Bonndorf DE-79848 Bonndorf im Schwarzwald +49 7703 910 40 www.holzhaus.com	5/517	Karrer AG 5405 Baden-Dättwil 056 470 30 30 www.karrerag.ch	4/437
		Holzner Promotion 9443 Widnau SG 076 242 99 47	1/178	KAWA DESIGN AG Küchen, Bäder, Raum 6242 Wauwil 041 984 28 00 www.kawa-design.ch	1/120

	Halle/Stand Nr.		Halle/Stand Nr.		Halle/Stand Nr.
Keller Treppenbau AG 5405 Baden-Dättwil 056 619 13 00 www.keller-treppen.ch	1/PW	LEEB Balkone & Zäune 8753 Mollis 055 536 16 53 www.leeb-balkone.ch	FG/691	Minergie Schweiz 4051 Basel 061 205 25 50 www.minergie.ch	6/633
King Global 4852 Rothrist 062 534 40 02 www.hyla-schweiz.ch	4/454	Leuenberger AG 5080 Laufenburg 062 874 00 84 www.leuenberger-ag.ch	FG/681	Minergie Schweiz 4051 Basel 061 205 25 50 www.minergie.ch	6/644
Kissling werk statt ware AG 6260 Reiden 062 749 50 00 www.kissling-reiden.ch	1/146	Levincha GmbH 8804 Au ZH 044 870 24 80 www.levincha.ch	FG/612	Möbel Hasler AG 9315 Neukirch (Egnach) 071 477 28 05 www.haslerag.ch	5/507
Kiwi-Pools GmbH 5420 Ehrendingen 076 511 37 35 www.kiwi-pools.ch	FG/600	Liechti + Partner GmbH 5070 Frick 078 737 58 19 www.liechtistoren.ch	FG/672	Möbel-Kindler-AG 5107 Schinznach Dorf 056 443 26 18 www.moebel-kindler-ag.ch	3/307
Kobelthaus Kobelt AG 9437 Marbach SG 071 775 85 85 www.kobelthaus.ch	5/530	Maack AG 5512 Wohlenschwil 056 491 06 60 www.maack.ch	6/601	Möbeltrend GmbH 3123 Belp 031 819 22 22 www.moebeltrend.ch	3/334
Konrad Bodenbeläge GmbH 8113 Boppelsen 044 844 22 76 www.konrad-bodenbelaege.ch	1/181	Markstein AG 5401 Baden 056 203 50 00 www.markstein.ch	5/560	moosEx GmbH 5332 Rekingen AG 079 885 62 63 www.moosex.ch	5/510
Konzept-Wintergarten und Terrassendach DE-79215 Elzach +49 7682 920 71 44 www.konzept-wintergarten.de	4/422	Marmobisa AG 6245 Ebersecken 062 748 70 50 www.marmobisa.ch	1/131	MS PROJECTS 5430 Wettingen 056 221 58 52 www.msprojects.ch	5/536
Kreuz + Söhne Fassaden Profis 9200 Gossau 076 508 38 12 www.sanierungsprofi-kresch.de	FG/638	MartyDesignHaus 9501 Wil SG 071 913 45 45 www.marty-designhaus.ch	5/515	Mussotter Fenster & Küchenstudio 8262 Ramsen 052 624 87 01 www.mussotter-kuechen.ch	6/605
Küng Sauna & Spa AG 8852 Altendorf 044 780 67 55 www.kuengsauna.ch	3/370	Mediagon, Engeli & Partner 9326 Horn 071 846 88 40 www.mediagon.ch	1/166	Nerozzi + Rösch AG 5524 Nesselbach 056 622 18 02 www.nerozzi-roesch.ch	1/139
Laager Innendekorationen/Bico-Bettwaren 5405 Baden-Dättwil 056 493 38 88	4/410	MEITOM Metallbau GmbH 5734 Reinach 062 772 12 00 www.meitom.ch	FG/640	NEUE AARGAUER BANK 5000 Aarau 056 462 71 00 www.nab.ch	5/560
Lang Küchen AG 5702 Niederlenz 062 885 40 40 www.lang-kuechen.ch	1/159	Melima 5304 Eendingen 056 242 16 52 www.melima.ch	FG/676	Nipp's food & more GmbH 9205 Waldkirch 076 339 69 25 www.nipps.ch	FG/687
LaPreva AG 9444 Diepoldsau 071 737 97 97 www.lapreva.com	3/357	MHG Heiztechnik (Schweiz) GmbH 9643 Krummenau 071 990 09 09 www.mhg-schweiz.ch	FG/639	Objektbau AG 5702 Niederlenz 062 891 61 61 www.objektbau.ch	4/436
laube-solar gmbh 5334 Böbikon 056 249 10 49 www.laube-solar.ch	5/538	Migrol AG 8048 Zürich 044 495 11 11 www.migrol.ch/swisstherm	3/330	Offitec GmbH 4107 Ettingen 056 556 24 68 www.offitec-kältetechnik.ch	6/613
Läuchli H. AG 5507 Mellingen 056 491 10 56 www.laechliag.ch	3/369	Migros Bank 5400 Baden 0848 845 400 www.migrosbank.ch	3/305	Orientteppich Galerie Täbriz 5400 Baden 079 423 30 65 www.orientteppich-taebritz.ch	1/110

	Halle/Stand Nr.		Halle/Stand Nr.		Halle/Stand Nr.
Parkett Küppeli GmbH 5634 Merenschwand 056 675 88 33 www.kaeppli-parkett.ch	6/610	rösch küchen ag Waltenschwil 5622 Waltenschwil 056 618 85 95 www.roesch-kuechen.ch	4/402	SCHULER St. JakobsKellerei 5400 Baden 056 222 11 33 www.schuler.ch	4/428
Peterhans Handwerkercenter AG 5436 Würenlos 056 268 69 69 www.peterhans-hwz.ch	FG/690	Rudolf's Knoblibrot 5443 Niederrohrdorf 079 335 35 57 www.rudolfsknoblibrot.ch	FG/675	SEMOFIX AG 5073 Gipf-Oberfrick 062 871 63 07 www.semofix.ch	3/336
PMP Vertriebs GmbH 8307 Effretikon 052 343 70 34 www.freshmate.com	4/462	Ruepp Schreinerei AG 5614 Sarmenstorf 056 678 88 80 www.rueppschreinereiag.ch	1/153	SILENT AG 8112 Otelfingen 044 847 27 27 www.silentag.ch	3/379
Preiser Möbel DE-79777 Ühlingen-Riedern +49 7743 10 39 www.moebel-preiser.de	5/514	Ruepp Schreinerei AG 5614 Sarmenstorf 056 678 88 80 www.rueppschreinereiag.ch	1/154	SINGER – Schweiz 8307 Effretikon 052 224 08 18 www.singer.ag	3/390
Pro-Intex (Suisse) GmbH 8866 Ziegelbrücke 055 617 26 90 www.saubermann.eu	1/124	Rutschmann AG 8548 Ellikon an der Thur 052 369 00 69 www.rr-ag.ch	1/130	SIO AG – COVER Generalvertretung Schweiz 4601 Olten 062 207 07 07 www.cover.ch	6/621
Quooker Schweiz AG 8184 Bachenbülach 043 411 20 30 www.quooker.ch	4/402	RUTZ Gruppe AG 8153 Rümlang 044 818 89 89 www.rutz-solar.ch	5/512	Sliding AG 5703 Seon 062 892 19 90 www.sliding.ch	4/420
Radius Sonnen- und Wetterfächer AG 3296 Arch 032 679 32 31 www.radius.ch	3/363	SA+P Wassertechnik A. + P. Seiler AG 5453 Remetschwil 056 470 15 82 www.sap-wassertechnik.ch	FG/684	SMC Vertriebs GmbH / SINGER – Schweiz 8307 Effretikon 052 224 08 18 www.singer.ag	4/443
RE/MAX 5400 Baden 056 200 90 00 www.remax-baden.ch	5/560	SABATELLA GmbH Faszination Edelstahl 5080 Laufenburg AG 062 875 06 10 www.sabattella.ch	FG/681	Softub Schweiz AG 8125 Zollikerberg 044 396 90 60 www.softub.com	3/315
Regionalwerke AG Baden 5400 Baden 056 200 22 22 www.regionalwerke.ch	3/375	Schanz Rollladensysteme GmbH 4852 Rothrist 061 741 24 64 www.schanzstoren.ch	3/332	Späni Zentrale Haustechnik AG 6422 Steinen 041 833 88 99 www.zentralstaubsauger.ch	1/112
Repower AG 7742 Poschiavo 081 839 71 11 www.repower.com	6/633	Schenker Storen AG 5012 Schönenwerd 062 858 55 11 www.storen.ch	FG/601	Spiegel & Eng GmbH 5000 Aarau 062 823 33 77 www.spiegelundeng.ch	5/520
REVE Immobilien AG 5600 Lenzburg 062 558 75 00 www.reveag.ch	5/516	Schiebler Wärmetechnik GmbH 5436 Würenlos 056 242 24 32 www.schiebler.ch	3/310	Starfood AG 6023 Rothenburg 041 310 62 42 www.starfood.ch	FG/712
rfd rational küchen ag 8955 Oetwil an der Limmat 044 748 32 42 www.rfd-rational-kuechen.ch	1/162	Schlosskellerei von Gaisberg GmbH 8200 Schaffhausen 052 620 12 60 www.schlosskellerei-vongaisberg.ch	1/108	Steimer Weinbau 5430 Wettingen 056 426 79 10 www.steimer-weinbau.ch	FG/674
Rohrputz-Loriot AG Kanalservice 8957 Spreitenbach 044 853 06 70 www.rohrputz-loriot.ch	6/612	Schmid + Mägert AG 3713 Reichenbach BE 033 676 70 70 www.backen-grillen.ch	FG/671	Steinbruch Mellikon AG 5465 Mellikon 056 267 00 00 www.steinbruch-mellikon.ch	FG/683
ROLLFENSTER GmbH 8487 Zell ZH 052 394 07 59 www.rollfenster.ch	6/642	Striker Food GmbH 8590 Romanshorn 044 862 90 00 www.striker-food.ch	FG/710		

	Halle/Stand Nr.		Halle/Stand Nr.		Halle/Stand Nr.
Stu'ff		traumhaus, BL Verlag AG		Weishaupt AG	
5018 Erlinsbach		8952 Schlieren		8954 Geroldswil	
079 661 46 40		044 733 39 99		044 749 29 29	
www.backyard-stuff.ch	FG/611	www.traumhaus.ch	5/531	www.weishaupt-ag.ch	3/372
Sutap AG		Trenovera Bau GmbH		Windhager Zentralheizung Schweiz AG	
5430 Wettingen		6340 Baar		6203 Sempach Station	
056 426 97 61		041 729 59 17		041 469 46 90	
www.sutap.ch	4/437	www.trenovera.ch	1/174	www.windhager.com	6/624
Suter Bodenbeläge AG		Tschachtli Klang + Bild		Wintergarten-land GmbH	
5415 Nussbaumen AG		5610 Wohlen		DE-79689 Maulburg	
056 282 13 10		056 622 68 66		+49 7622 68 47 40	
www.suter-bodenbelaege.ch	3/321	www.tschachtliag.ch	1/160	www.wintergarten-land.de	3/333
Swiss Hausunterhalt & Renovation		UTA Immobilien AG		Wohngalerie Siebnen	
9200 Gossau		5400 Baden / Kleindöttingen		8854 Siebnen	
076 206 24 08		056 203 00 70		055 440 61 61	
www.shr-wb.com	3/373	www.uta-immobilien.ch	5/560	www.wohngalerie-siebnen.ch	6/639
Swiss Life AG		viterma AG		Wohnraumgestalter GmbH	
5405 Dättwil AG		9425 Thal		5603 Staufen	
056 204 30 30		071 855 04 41		062 892 22 41	
www.swisslife.ch	5/508	www.viterma.com	4/403	www.wohnraumgestalter.ch	4/412
SWISS-AquaPower GmbH		VIVA REAL AG		Wolf Storen AG	
8472 Seuzach		5443 Niederrohrdorf		9466 Sennwald	
052 335 09 51		056 485 60 90		081 750 42 50	
www.swiss-aquapower.ch	5/539	www.vivareal.ch	5/560	www.wolf-storen.ch	1/151
SWISSHAUS AG		von Moos Sport + Hobby AG		wunschräume.ch FACHHANDEL INNEN+AUSSENBELÄGE BODEN+WAND	
5600 Lenzburg		6003 Luzern		5035 Unterenfelden	
058 201 10 00		041 249 92 00		044 730 61 40	
www.swisshaus.ch	5/506	www.vonmoos-luzern.ch	4/419	www.wunschraeume.ch	1/179
TECDOOR AG		Vorgehensberatung für Hauseigentümer		Wüthrich Metallbau AG – SwissPergola	
5506 Mägenwil		5001 Aarau		3552 Bärnu	
062 896 22 22		062 835 28 94		034 402 14 49	
www.tecdoor.ch	4/401	www.ag.ch/bvu	6/632	www.wuethrich-metallbau.ch	3/300
technikambau		W.E.P. AG Wand- und Bodenbeläge		Wyss Zäune AG	
6260 Reiden		5242 Lupfig		4573 Lohn-Ammannsegg	
062 797 38 18		056 444 76 39		032 677 57 57	
www.technikambau.ch	3/324	www.wep.ch	4/409	www.zaeune.ch	4/404
terrano ag		Walde & Partner Immobilien AG		XXXLutz Rothrist	
5210 Windisch		5400 Baden		4852 Rothrist	
056 288 28 15		056 520 70 70		062 553 00 00	
www.terranoag.ch	3/367	www.walde.ch	5/560	www.xxxlutz.ch	1/190
THE HOUSE of CHESTERFIELD		Waldlust Parkhotel		Y-om3 GmbH	
8877 Murg		DE-79837 Häusern		DE-79592 Fischingen	
081 511 53 53		+49 7672 48 03 90		www.y-om3.de	
www.thehouseofchesterfield.ch	3/308	www.hotel-waldlust.com	3/361		3/341
Thermofonte AG		Walo Bertschinger AG		Zaugg & Salvisberg AG	
9230 Flawil		8953 Dietikon 1		3533 Bowil	
071 393 81 18		044 745 23 11		031 711 21 70	
www.thermofonte.ch	1/176	www.walo.ch	3/328	www.zauggbowil.ch	4/432
Thomas Brender		Wandmalerei.ch		Zehnder Immobilien AG	
DE-79108 Freiburg		8370 Sirmach		5430 Wettingen	
+49 761 13 55 23		071 966 77 33		056 427 08 88	
www.brender-online.info	4/431	www.wandmalerei.ch	6/648	www.zehnderimmo.ch	5/560
Tiro Ofenbau AG		Weinbau Märki			
9016 St. Gallen		5235 Rüfenach			
071 282 96 00		056 284 23 23			
www.tiro.ch	4/406	www.weinbau-maerki.ch	1/106		

	Halle/Stand Nr.		Halle/Stand Nr.		Halle/Stand Nr.
Abdichtungen				Bestandsaufnahmen	
F + T Fensterabdichtung GmbH	3/341	Esma-Sanitech GmbH	4/458	Kanton Aargau,	
		Fischbach AG	1/138	energieberatungAARGAU	6/628
Akkugeräte		Geberit Vertriebs AG	1/116		
SILENT AG	3/379	KAWA DESIGN AG		Betontanks	
		Küchen, Bäder, Raum	1/120	Hoppler AG	3/301
Alarmanlagen		LaPreva AG	3/357		
Alarmanlagen safe4u	5/505	Ruepp Schreinerei AG	1/153	Betten und Zubehör	
Eagle Eyes Protect GmbH	4/445	viterma AG	4/403	Bergmann Möbel + Innenausbau	1/155
		Wohnraumgestalter GmbH	4/412	Laager Innendekorationen/	
Alu-Fensterläden				Bico-Bettwaren	4/410
Liechti + Partner GmbH	FG/672	Balkone und Terrassen		Möbel-Kindler-AG	3/307
Wolf Storen AG	1/151	LEEB Balkone & Zäune	FG/691		
		wunschräume.ch FACHHANDEL		Blockhäuser	
Architektur		INNEN+AUSSENBELÄGE		Fullwood Wohnblockhaus SCHWEIZ	5/533
Atmoshaus AG	5/523	BODEN+WAND	1/179		
Baumberger Bau AG	FG/605			Boden- und Plattenbeläge Holz/Parkett	
Bliib Gsund Versand	1/104	Balkonverglasung		Hans Hassler AG, Boden und Vorhang	1/142
Bodenseehaus Bau AG	5/501	Bauen mit Glas Wintergarten AG	1/177	Karrer AG	4/437
handwerk PLUS GmbH	3/303	Fenstra AG – Türenprofi.ch	1/194	Konrad Bodenbeläge GmbH	1/181
hausconcept AG	5/503	Glasmanufaktur Baden AG	1/117	Parkett Käppeli GmbH	6/610
Holzhaus Bonndorf	5/517	Haerry & Frey AG	1/117	Suter Bodenbeläge AG	3/321
Kobelthaus Kobelt AG	5/530	Jordi Schlosserei Metallbau AG	1/140		
MartyDesignHaus	5/515	ROLLFENSTER GmbH	6/642	Boden- und Plattenbeläge Keramik	
Wohnraumgestalter GmbH	4/412	SIO AG – COVER Generalvertretung		Hug Baustoffe AG	4/407
		Schweiz	6/621	Karrer AG	4/437
Aussendämmung		Wüthrich Metallbau AG –		Marmobisa AG	1/131
Kanton Aargau,		SwissPergola	3/300	W.E.P. AG Wand- und Bodenbeläge	4/409
energieberatungAARGAU	6/628			wunschräume.ch FACHHANDEL	
		Bauaustrocknung		INNEN+AUSSENBELÄGE	
Backöfen		terrano ag	3/367	BODEN+WAND	1/179
rösch küchen ag Waltenschwil	4/402			Boden- und Plattenbeläge Kork	
Schmid + Mägert AG	FG/671	Bauberatung und Bauinformation		Hans Hassler AG, Boden und Vorhang	1/142
		Birchmeier Baumanagement AG	5/560	Konrad Bodenbeläge GmbH	1/181
Bad- und Duschwannen		Bodenseehaus Bau AG	5/501		
Iwatec	3/312	freshhaus®	5/515	Boden- und Plattenbeläge Kunststoff/Novilon	
		MartyDesignHaus	5/515	Parkett Käppeli GmbH	6/610
Badewannen-Reparaturen		SWISSHAUS AG	5/506		
Esma-Sanitech GmbH	4/458	VIVA REAL AG	5/560	Boden- und Plattenbeläge Laminat	
Iwatec	3/312	Vorgehensberatung für Hauseigentümer	6/632	Hans Hassler AG, Boden und Vorhang	1/142
		Wohnraumgestalter GmbH	4/412	Parkett Käppeli GmbH	6/610
Badewannentüren				Boden- und Plattenbeläge Linoleum	
Iwatec	3/312	Baubiologie		Hans Hassler AG, Boden und Vorhang	1/142
		Euro Radiästhesie Schweiz	1/173	Suter Bodenbeläge AG	3/321
Badezimmer		Holzhaus Bonndorf	5/517		
Crea-Glass GmbH	4/439			Boden- und Plattenbeläge Naturstein	
Geberit Vertriebs AG	1/116	Begehbbare Schränke		EasyMexx international UG	3/322
KAWA DESIGN AG		easyschrank by beck konzept ag	1/121	Emil Fischer AG Dottikon	FG/678
Küchen, Bäder, Raum	1/120			Karrer AG	4/437
LaPreva AG	3/357	Behindertengerechtes Bauen		Steinbruch Mellikon AG	FG/683
Marmobisa AG	1/131	viterma AG	4/403	Trenovera Bau GmbH	1/174
Ruepp Schreinerei AG	1/154			W.E.P. AG Wand- und Bodenbeläge	4/409
Thomas Brender	4/431	Beleuchtungssysteme			
wunschräume.ch FACHHANDEL		gottardo by S-TEC electronics AG	3/371		
INNEN+AUSSENBELÄGE				Beschattung und Wintergartenbeschattung	
BODEN+WAND	1/179	Beschattung und Wintergartenbeschattung		Alto Elemente GmbH – aluladen.ch	5/513
		Bauen mit Glas Wintergarten AG	1/177	Liechti + Partner GmbH	FG/672
Badumbau					
Aglaja Duschesysteme	1/135				
Crea-Glass GmbH	4/439				
EKO TREND	5/540				

	Halle/Stand Nr.		Halle/Stand Nr.		Halle/Stand Nr.
Boden- und Plattenbeläge PVC		Designbäder		Erneuerbare Energien	
Hans Hassler AG, Boden und Vorhang	1/142	KAWA DESIGN AG		AEW Energie AG	1/164
Konrad Bodenbeläge GmbH	1/181	Küchen, Bäder, Raum	1/120	CTA AG Klima – Kälte – Wärme	5/537
Boden- und Plattenbeläge Textilien/Teppich		Dusch-WC		Kanton Aargau,	
Hans Hassler AG, Boden und Vorhang	1/142	Geberit Vertriebs AG	1/116	energieberatungAARGAU	6/628
Suter Bodenbeläge AG	3/321	Grüter Wassertechnik AG	6/620	laube-solar gmbh	5/538
Wohngalerie Siebnen	6/639	LaPreva AG	3/357	Fassadenrenovation	
Boden-, Decken-, Wandheizsysteme		Duschen		Emil Fischer AG Dottikon	FG/678
D. Weiss AG Wassertechnik	3/384	Aglaia Duschsysteme	1/135	FAREBO AG	3/377
Bodenbeläge allgemein		Iwatec	3/312	Kreuz + Söhne Fassaden Profis	FG/638
W.E.P. AG Wand- und Bodenbeläge	4/409	Duschkabinen/-trennwände		Fenster aus Holz / Aluminium	
Walo Bertschinger AG	3/328	Crea-Glass GmbH	4/439	Fenstersanierungs AG	1/136
Brandmeldeanlagen		Glasmanufaktur Baden AG	1/117	Fenster und Türen aus Holz	
Eagle Eyes Protect GmbH	4/445	Haerry & Frey AG	1/117	Biene Fenster AG	5/525
Brandschutztüren		Einbauschränke		Edelweiss Fenster AG	3/331
technikambau	3/324	easyschrank by beck konzept ag	1/121	F + T Fensterabdichtung GmbH	3/341
Bügelsysteme		Egloff Willi AG	1/168	Fenster und Türen aus Kunststoff	
SINGER – Schweiz	3/390	rösch küchen ag Waltenschwil	4/402	Edelweiss Fenster AG	3/331
SMC Vertriebs GmbH/		Einbruchschutz und Sicherheitstechnik		Fenstersanierungs AG	1/136
SINGER – Schweiz	4/443	Alarmanlagen safe4u	5/505	Internorm-Fenster AG	6/644
Büromöbel		Eagle Eyes Protect GmbH	4/445	Objektbau AG	4/436
easyschrank by beck konzept ag	1/121	Elektroinstallationen		Spiegel & Eng GmbH	5/520
Cheminée- und Ofenbau		Elektro Würgler AG	3/329	Fenster- und Klappläden	
HOGA Kaminfeuer AG	FG/641	Energetisch modernisieren		Alto Elemente GmbH – aluladen.ch	5/513
Cheminéeöfen		GEAK Gebäudeenergieauweis		Colorit GmbH	FG/673
Tiro Ofenbau AG	4/406	der Kantone	6/644	Edelweiss Fenster AG	3/331
Cheminéesanierung		Kanton Aargau,		Ernst Weber AG	4/449
Melima	FG/676	energieberatungAARGAU	6/628	Fenstra AG – Türenprofi.ch	1/194
Dachbeschichtung		Minergie Schweiz	6/644	Fensterreinigungsgeräte	
A.&E.Oesch		Wohnraumgestalter GmbH	4/412	Pro-Intex (Suisse) GmbH	1/124
Gebäudesanierung GmbH	4/456	Energieberatung und Energiecheck		Fertighäuser	
Dachflächenfenster		Erdöl-Vereinigung/		Atmoshaus AG	5/523
Dachfenster Keller GmbH	1/129	Informationsstelle Heizöl	3/302	Danwood House Schweiz	
Dachgauben und Lukarnen		Kanton Aargau,		Generalvertrieb Zähringer	5/502
EKO TREND	5/540	energieberatungAARGAU	6/628	Fullwood Wohnblockhaus SCHWEIZ	5/533
Dachisolationen		Minergie Schweiz	6/644	Hanse Haus GmbH & Co. KG	5/532
EKO TREND	5/540	Energieeffizienz und Forschung		Feuerschalen	
Dampfbadeinrichtungen		Minergie Schweiz	6/633	HOGA Kaminfeuer AG	FG/641
BUWIMEX		Energieetikette und Gebäudeausweis		Schmid + Mägert AG	FG/671
International Services GmbH	1/123	GEAK Gebäudeenergieauweis		Finanzierung und Versicherungen	
Döbele Saunabau	4/429	der Kantone	6/644	Diamerc AG	3/382
Küng Sauna & Spa AG	3/370	Kanton Aargau,		Finanzberatung Schlaginhausen	1/175
Dampfreinigungsgeräte		energieberatungAARGAU	6/628	NEUE AARGAUER BANK	5/560
Cleanstar Schweiz AG	1/191	Minergie Schweiz	6/633	Fitness-/Massagegeräte	
SINGER – Schweiz	3/390	Erdstrahlen		Casada Schweiz AG	4/427
		Innova Messtechnik GmbH	3/386	Thermofonte AG	1/176

	Halle/Stand Nr.		Halle/Stand Nr.		Halle/Stand Nr.
Garagentore		Generalunternehmer und Komplettlösungen		Holzbau und Elementbau	
MEITOM Metallbau GmbH	FG/640	Atmoshaus AG	5/523	Baumberger Bau AG	FG/605
technikambau	3/324	Birchmeier Baumanagement AG	5/560	Bodenseehaus Bau AG	5/501
		Danwood House Schweiz		Fullwood Wohnblockhaus SCHWEIZ	5/533
Garten-Whirlpools		Generalvertrieb Zähringer	5/502	Holzhaus Bonndorf	5/517
Leuenerberger AG	FG/681	handwerk PLUS GmbH	3/303	SWISSHAUS AG	5/506
		hausconcept AG	5/503		
Gartenaccessoires		Kobelthaus Kobelt AG	5/530	Hypotheken-Beratung	
Bildhaueratelier Meier GmbH	FG/680	SWISSHAUS AG	5/506	BZ Berater Zentrum AG	6/635
flammenring	FG/613	Wohnraumgestalter GmbH	4/412	Migros Bank	3/305
gartenlounge.ch	FG/670			NEUE AARGAUER BANK	5/560
Stu'ff	FG/611				
		Glasgeländer		Immobilien-Vermittlung / -handel	
Gartenbau und Landschaftsgestaltung		Glasmanufaktur Baden AG	1/117	AARBRUGG AG Immobilien-Treuhand	5/560
Brunner Gärten GmbH	3/335	Haerry & Frey AG	1/117	Birchmeier Baumanagement AG	5/560
Diebold & Zraggen Gartenbau AG	3/388	MEITOM Metallbau GmbH	FG/640	ERA Kuhlmann Immobilien	5/522
Flexo Handlauf GmbH	4/416			Fährhof AG Immobilien	5/541
Florian Gartenbau	FG/606	Grill und Grillhütten		Hauseigentümergeverband Aargau	5/526
Hortulanus AG	FG/600	GRILLCENTER DÜRRENÄSCH by Möbelhaus		immoLEO GmbH	5/509
Leuenerberger AG	FG/681	Comodo AG	FG/603	ImmoService Partner GmbH	1/128
Steinbruch Mellikon AG	FG/683	Peterhans Handwerkercenter AG	FG/690	Markstein AG	5/560
		Schmid + Mägert AG	FG/671	RE/MAX	5/560
				REVE Immobilien AG	5/516
Gartenduschen		Handläufe		UTA Immobilien AG	5/560
SABATELLA GmbH		Flexo Handlauf GmbH	4/416	Walde & Partner Immobilien AG	5/560
Faszination Edelstahl	FG/681			Zehnder Immobilien AG	5/560
		Haushaltsgeräte			
Gartenhäuser		Elektro Würigler AG	3/329	Immobilienbewertung und -verkauf	
Stu'ff	FG/611	Fischbach AG	1/138	AARBRUGG AG Immobilien-Treuhand	5/560
		PMP Vertriebs GmbH	4/462	ANDRÉ ROTH AG,	
Gartenmöbel		SINGER – Schweiz	3/390	Immobilien- und Bauberatung	5/560
denova living & design ag	FG/627			Aparte AG	5/504
gartenlounge.ch	FG/670	Heizgeräte		Atmoshaus AG	5/523
GRILLCENTER DÜRRENÄSCH		terrano ag	3/367	ERA Kuhlmann Immobilien	5/522
by Möbelhaus Comodo AG	FG/603	Weishaupt AG	3/372	Fährhof AG Immobilien	5/541
Möbeltrend GmbH	3/334			Hauseigentümergeverband Aargau	5/526
Stu'ff	FG/611	Heizöfen		immoLEO GmbH	5/509
von Moos Sport + Hobby AG	4/419	Tiro Ofenbau AG	4/406	ImmoService Partner GmbH	1/128
				Markstein AG	5/560
Gartenpflanzen		Heizungsinstallationen		RE/MAX	5/560
Brunner Gärten GmbH	3/335	D. Weiss AG Wassertechnik	3/384	REVE Immobilien AG	5/516
Diebold & Zraggen Gartenbau AG	3/388	Felix & Co AG	4/411	UTA Immobilien AG	5/560
		Heizteam Savaris AG	3/317	VIVA REAL AG	5/560
Gartenpflegegeräte				Walde & Partner Immobilien AG	5/560
SILENT AG	3/379	Heizungssanierungen		Zehnder Immobilien AG	5/560
		AEW Energie AG	1/164		
Gartenplatten und Plattenbeläge		CTA AG Klima – Kälte – Wärme	5/537	Infrarot-Saunas	
Diebold & Zraggen Gartenbau AG	3/388	D. Weiss AG Wassertechnik	3/384	Allwaspa Infrarotkabinen	1/198
Hortulanus AG	FG/600	Erdöl-Vereinigung/		BUWIMEX	
Hug Baustoffe AG	4/407	Informationsstelle Heizöl	3/302	International Services GmbH	1/123
wunschräume.ch FACHHANDEL		Heizteam Savaris AG	3/317	Döbele Saunabau	4/429
INNEN+AUSSENBELÄGE		Kanton Aargau,		Gilbarco Olymp GmbH/Hydrosoft	4/450
BODEN+WAND	1/179	energieberatungAARGAU	6/628	Glöser Wintergärten GmbH	1/158
				JEWE Handels GmbH	3/314
Gartentore		Heizungsservice			
TECDOOR AG	4/401	Heizteam Savaris AG	3/317	Innenarchitektur	
				Ruepp Schreinerei AG	1/154
Gebäudeanalysen		Historische Fenster		Wohnraumgestalter GmbH	4/412
Kanton Aargau,		F + T Fensterabdichtung GmbH	3/341		
energieberatungAARGAU	6/628				

	Halle/Stand Nr.		Halle/Stand Nr.		Halle/Stand Nr.
Innenausbauarbeiten		Küchenelemente		Möbel	
easyschrank by beck konzept ag	1/121	GRILLCENTER DÜRRENÄSCH		denova living & design ag	FG/627
Egloff Willi AG	1/168	by Möbelhaus Comodo AG	FG/603	easyschrank by beck konzept ag	1/121
KAWA DESIGN AG		Grimm Küchen & Wohnen GmbH	5/518	Möbel-Kindler-AG	3/307
Küchen, Bäder, Raum	1/120	KAWA DESIGN AG		Möbeltrend GmbH	3/334
Nerozzi + Rösch AG	1/139	Küchen, Bäder, Raum	1/120	Preiser Möbel	5/514
Ruepp Schreinerei AG	1/153	Lang Küchen AG	1/159	THE HOUSE of CHESTERFIELD	3/308
		Mussother Fenster & Küchenstudio	6/605	Tschachtli Klang + Bild	1/160
				Zaugg & Salvisberg AG	4/432
Inneneinrichtung		Küchenmaschinen		Motorgeräte	
Möbel-Kindler-AG	3/307	AMC (Schweiz) AG	4/438	SILENT AG	3/379
THE HOUSE of CHESTERFIELD	3/308				
Thomas Brender	4/431				
Insektenschutzgitter		Küchenrenovation		Multiroom-Systeme	
A-Profi Insektenschutzgitter GmbH	4/464	EKO TREND	5/540	Tschachtli Klang + Bild	1/160
Barlocchi GmbH	3/380	Fischbach AG	1/138		
Rutschmann AG	1/130	Kissling werk statt ware AG	1/146		
		Lang Küchen AG	1/159	Nähmaschinen	
Jalousien		rfd rational küchen ag	1/162	SMC Vertriebs GmbH/	
Alto Elemente GmbH – aluladen.ch	5/513	Thomas Brender	4/431	SINGER – Schweiz	4/443
Ernst Weber AG	4/449	Wohnraumgestalter GmbH	4/412		
Schanz Rollladensysteme GmbH	3/332			Naturstein	
		Kunstrasen		Bildhaueratelier Meier GmbH	FG/680
Kalkschutz		Brunner Gärten GmbH	3/335	Emil Fischer AG Dottikon	FG/678
Acquamag Beratung + Vertrieb	3/356			Marmobisa AG	1/131
EWS Wassertechnik	4/452	Lamellendach		Steinbruch Mellikon AG	FG/683
		Wüthrich Metallbau AG –			
Kalkumwandler		SwissPergola	3/300	Nutzfahrzeuge	
Acquamag Beratung + Vertrieb	3/356			Garage Daniel Müller AG	FG/705
EWS Wassertechnik	4/452	Lichtquellen, Lampen und LED			
		gottardo by S-TEC electronics AG	3/371	Öl-/Gaskessel, kondensierend	
Kamine				Läuchli H. AG	3/369
HOGA Kaminfeuer AG	FG/641	Lichtschächte und Lichtschachtdeckungen		MHG Heiztechnik (Schweiz) GmbH	FG/639
		A-Profi Insektenschutzgitter GmbH	4/464	Migrol AG	3/330
Kanalunterhalt, -sanierung				Ölheizsysteme	
ISS Kanal Services AG	FG/629	Liegenschaftsverwaltung		Erdöl-Vereinigung /	
Rohrputz-Loriol AG Kanalservice	6/612	AARBRUGG AG Immobilien-Treuhand	5/560	Informationsstelle Heizöl	3/302
		UTA Immobilien AG	5/560	terrano ag	3/367
Küchenabdeckungen		VIVA REAL AG	5/560		
rfd rational küchen ag	1/162			Pavillons	
		Markisen		ELEO GmbH	6/602
Küchenarmaturen		Alto Elemente GmbH – aluladen.ch	5/513		
Quooker Schweiz AG	4/402	Liechti + Partner GmbH	FG/672	Pergola	
		Radius Sonnen- und Wetterfächer AG	3/363	Alto Elemente GmbH – aluladen.ch	5/513
Kücheneinrichtungen		Schanz Rollladensysteme GmbH	3/332	Jordi Schlosserei Metallbau AG	1/140
EKO TREND	5/540	Schenker Storen AG	FG/601		
Fischbach AG	1/138			Photovoltaik	
Grimm Küchen & Wohnen GmbH	5/518	Marmorartikel (Statuen, Vasen, Brunnen etc.)		AEW Energie AG	1/164
KAWA DESIGN AG		Bildhaueratelier Meier GmbH	FG/680	eco solar rupp gmbh	6/611
Küchen, Bäder, Raum	1/120			Felix & Co AG	4/411
Kissling werk statt ware AG	1/146	Minergie		Kanton Aargau,	
Lang Küchen AG	1/159	gottardo by S-TEC electronics AG	3/371	energieberatungAARGAU	6/628
Mussother Fenster & Küchenstudio	6/605	Hanse Haus GmbH & Co. KG	5/532	laube-solar gmbh	5/538
Nerozzi + Rösch AG	1/139	KobeltHaus Kobelt AG	5/530	Migrol AG	3/330
Objektbau AG	4/436	Minergie Schweiz	6/633	RUTZ Gruppe AG	5/512
Preiser Möbel	5/514				
rfd rational küchen ag	1/162	Minergiefenster		Planung	
Ruepp Schreinerei AG	1/153	Edelweiss Fenster AG	3/331	freshhaus®	5/515
rösch küchen ag Waltenschwil	4/402	Internorm-Fenster AG	6/644	hausconcept AG	5/503
Thomas Brender	4/431			MartyDesignHaus	5/515
				Wohnraumgestalter GmbH	4/412

	Halle/Stand Nr.		Halle/Stand Nr.		Halle/Stand Nr.
Polstermöbel mit Funktion		Schiebetüren		Solarsysteme	
Möbeltrend GmbH	3/334	Glasmanufaktur Baden AG	1/117	eco solar rupp gmbh	6/611
THE HOUSE of CHESTERFIELD	3/308	Haerry & Frey AG	1/117	Erdöl-Vereinigung/	
		Sliding AG	4/420	Informationsstelle Heizöl	3/302
Reinigung Natur- und Kunststein		Schreinerarbeiten		Läuchli H. AG	3/369
FAREBO AG	3/377	easyschrank by beck konzept ag	1/121	MHG Heiztechnik (Schweiz) GmbH	FG/639
Reinigungsprodukte allgemein		Egloff Willi AG	1/168	RUTZ Gruppe AG	5/512
moosEx GmbH	5/510	KAWA DESIGN AG		Weishaupt AG	3/372
Pro-Intex (Suisse) GmbH	1/124	Küchen, Bäder, Raum	1/120		
Reinigungssysteme		Kissling werk statt ware AG	1/146	Sonnen- und Wetterschutz	
Cleanstar Schweiz AG	1/191	Maack AG	6/601	Elmendorff – Design & Handwerk	FG/607
Pro-Intex (Suisse) GmbH	1/124	Preiser Möbel	5/514	Liechti + Partner GmbH	FG/672
SMC Vertriebs GmbH/		Ruepp Schreinerei AG	1/154	Radius Sonnen- und Wetterfächer AG	3/363
SINGER – Schweiz	4/443			Schanz Rollladensysteme GmbH	3/332
Späni Zentrale Haustechnik AG	1/112	Schwimmbad-Sanierung		Schenker Storen AG	FG/601
		CWT Culligan Wassertechnik AG	1/185	Wolf Storen AG	1/151
Reisen		Schwimmbad-Wasseraufbereitung		Sonnenkollektoren	
SCHULER St. JakobsKellerei	4/428	CWT Culligan Wassertechnik AG	1/185	AEW Energie AG	1/164
Renovationen		Grüter Wassertechnik AG	6/620	Sonnenschirme und Sonnensegel	
Bau und Renovation		Schwimmbadbau		denova living & design ag	FG/627
David Schwarzenberg	6/606	BUWIMEX		Elmendorff – Design & Handwerk	FG/607
EKO TREND	5/540	International Services GmbH	1/123	Peterhans Handwerkercenter AG	FG/690
Fischbach AG	1/138	CWT Culligan Wassertechnik AG	1/185	Radius Sonnen- und Wetterfächer AG	3/363
handwerk PLUS GmbH	3/303			von Moos Sport + Hobby AG	4/419
Kreuz + Söhne Fassaden Profis	FG/638	Schwimmbadzubehör		Speicheröfen	
Maack AG	6/601	CWT Culligan Wassertechnik AG	1/185	Tiro Ofenbau AG	4/406
Swiss Hausunterhalt & Renovation	3/373	Sicherheitsberatung		Spezialreinigungen	
Wohnraumgestalter GmbH	4/412	Alarmanlagen safe4u	5/505	FAREBO AG	3/377
		Maack AG	6/601	Spiegel	
Renovationsfenster		Sicherheitsfenster und Fenstersicherung		Glasmanufaktur Baden AG	1/117
Edelweiss Fenster AG	3/331	Biffar AG	3/319	Haerry & Frey AG	1/117
Internorm-Fenster AG	6/644	Fenstersanierungs AG	1/136	Sprudelbäder	
Rohr-/Leitungssanierung		Sicht- und Windschutzwände		Esma-Sanitech GmbH	4/458
ISS Kanal Services AG	FG/629	Florian Gartenbau	FG/606	Storen und Rollläden	
Rohrputz-Loriol AG Kanalservice	6/612	ROLLFENSTER GmbH	6/642	Liechti + Partner GmbH	FG/672
Sanierungen		SABATELLA GmbH		Schenker Storen AG	FG/601
Birchmeier Baumanagement AG	5/560	Faszination Edelstahl	FG/681	Wolf Storen AG	1/151
GEAK Gebäudeenergieauweis		SIO AG – COVER		Systembau	
der Kantone	6/644	Generalvertretung Schweiz	6/621	Danwood House Schweiz	
Kanton Aargau,		Wyss Zäune AG	4/404	Generalvertrieb Zähringer	5/502
energieberatungAARGAU	6/628	Smart Home		freshhaus®	5/515
Rohrputz-Loriol AG Kanalservice	6/612	AEW Energie AG	1/164	Tankanlagen	
Wohnraumgestalter GmbH	4/412	Tschachtli Klang + Bild	1/160	Hoppler AG	3/301
Sanitärinstallationen		Solare Stromversorgung		Tankrevision	
Felix & Co AG	4/411	AEW Energie AG	1/164	Hoppler AG	3/301
viterma AG	4/403	eco solar rupp gmbh	6/611	Terrassenbepflanzung	
Sauna und Saunaeinrichtungen		laube-solar gmbh	5/538	Hortulanus AG	FG/600
Allwaspa Infrarotkabinen	1/198	RUTZ Gruppe AG	5/512		
BUWIMEX International					
Services GmbH	1/123				
Döbele Saunabau	4/429				
Gilbarco Olymp GmbH/Hydrosoft	4/450				
Kiwi-Pools GmbH	FG/600				
Küng Sauna & Spa AG	3/370				

	Halle/Stand Nr.		Halle/Stand Nr.		Halle/Stand Nr.
Terrassenüberdachung		Versicherung		Weine und Weinkeller	
Alto Elemente GmbH – aluladen.ch	5/513	Finanzberatung Schlaginhausen	1/175	Schlosskellerei von Gaisberg GmbH	1/108
Elmendorff – Design & Handwerk	FG/607	Swiss Life AG	5/508	SCHULER St. JakobsKellerei	4/428
Glasmanufaktur Baden AG	1/117	Videoüberwachungsanlagen		Steimer Weinbau	FG/674
Glöser Wintergärten GmbH	1/158	Eagle Eyes Protect GmbH	4/445	Weinbau Märki	1/106
Haerry & Frey AG	1/117	Vordächer		Wellness-Artikel	
Jordi Schlosserei Metallbau AG	1/140	Biffar AG	3/319	Aglaja Duschsysteme	1/135
SIO AG – COVER		Jordi Schlosserei Metallbau AG	1/140	Allwaspa Infrarotkabinen	1/198
Generalvertretung Schweiz	6/621	Vordächer aus Glas		Casada Schweiz AG	4/427
Spiegel & Eng GmbH	5/520	Glasmanufaktur Baden AG	1/117	Innova Messtechnik GmbH	3/386
Wintergarten-land GmbH	3/333	Haerry & Frey AG	1/117	Kiwi-Pools GmbH	FG/600
Tore		Liechti + Partner GmbH	FG/672	Küng Sauna & Spa AG	3/370
ELEO GmbH	6/602	Vorhänge		Whirlpools	
TECDOOR AG	4/401	Hans Hassler AG, Boden und Vorhang	1/142	BUWIMEX	
Wyss Zäune AG	4/404	Vorsorge		International Services GmbH	1/123
Treppen		BZ Berater Zentrum AG	6/635	CWT Culligan Wassertechnik AG	1/185
Flexo Handlauf GmbH	4/416	Wandmalereien		Kiwi-Pools GmbH	FG/600
Jordi Schlosserei Metallbau AG	1/140	Wandmalerei.ch	6/648	Leuenberger AG	FG/681
Keller Treppenbau AG	1/PW	Wärmepumpen		Wind- und Wetterschutzverglasungen	
Trenovera Bau GmbH	1/174	AEW Energie AG	1/164	Wintergarten-land GmbH	3/333
Treppenrenovation		CTA AG Klima – Kälte – Wärme	5/537	Wintergärten	
EasyMexx international UG	3/322	Kanton Aargau,		Bauen mit Glas Wintergarten AG	1/177
Keller Treppenbau AG	1/PW	energieberatungAARGAU	6/628	Glasmanufaktur Baden AG	1/117
Trenovera Bau GmbH	1/174	Läuchli H. AG	3/369	Glöser Wintergärten GmbH	1/158
Tür- und Torautomatik		MHG Heiztechnik (Schweiz) GmbH	FG/639	Haerry & Frey AG	1/117
MEITOM Metallbau GmbH	FG/640	Migrol AG	3/330	SIO AG – COVER	
Türen		Weishaupt AG	3/372	Generalvertretung Schweiz	6/621
EKO TREND	5/540	Wäscheabwurfanlagen		Wintergarten-land GmbH	3/333
Fenstra AG – Türenprofi.ch	1/194	B. König Haustechnik GmbH	1/180	Wüthrich Metallbau AG –	
Türen Alu/Metall		Späni Zentrale Haustechnik AG	1/112	SwissPergola	3/300
Biffar AG	3/319	Waschmaschinen		Zäune	
Fenstersanierungs AG	1/136	Elektro Würgler AG	3/329	ELEO GmbH	6/602
Objektbau AG	4/436	Wasserenthärter und Wasseraufbereitung		Florian Gartenbau	FG/606
Spiegel & Eng GmbH	5/520	CWT Culligan Wassertechnik AG	1/185	LEEB Balkone & Zäune	FG/691
TECDOOR AG	4/401	EWS Wassertechnik	4/452	Wyss Zäune AG	4/404
technikambau	3/324	Grüter Wassertechnik AG	6/620	Zeitung, Magazin und Fachzeitschriften	
Türen aus Glas		Mediagon, Engeli & Partner	1/166	traumhaus, BL Verlag AG	5/531
Glasmanufaktur Baden AG	1/117	SA+P Wassertechnik		Zentralstaubsauger	
Sliding AG	4/420	A. + P. Seiler AG	FG/684	B. König Haustechnik GmbH	1/180
Türen aus Holz		SWISS-AquaPower GmbH	5/539	Späni Zentrale Haustechnik AG	1/112
Fenstersanierungs AG	1/136	Wasserspender		Zimmerei	
Nerozzi + Rösch AG	1/139	SWISS-AquaPower GmbH	5/539	Baumberger Bau AG	FG/605
Verpflegung		Wasserveredelung und Wasserbehandlung		Zutrittskontrollen und Zeiterfassung	
Friedrich A. Wanner	FG/632	Acquamag Beratung + Vertrieb	3/356	Eagle Eyes Protect GmbH	4/445
Gebr. Truong GmbH, China Food	FG/604	CWT Culligan Wassertechnik AG	1/185		
Nipp's food & more GmbH	FG/687	GRANDER®-Wasserbelebung	1/134		
Rudolf's Knoblibrot	FG/675				
SCHULER St. JakobsKellerei	4/428				
Starfood AG	FG/712				

effinger medien

viel mehr als Druck.

Mehr als 150 Jahre Erfahrung der Effingerhof AG und der Binkert Buag AG sind der Grundstein für eine erfolgreiche Zukunft. Für Druck-, Verlags- und Onlinedienstleistungen sind wir Ihr Komplettanbieter mit einem umfassenden Angebot.

General-
Anzeiger

Rundschau

e-journal
Ihre Region online

Cockpit
Das Schweizer Luftfahrt-Magazin

AeroRevue
Das Schweizer Aviatik-Magazin

effingermedien.ch



bautrends.ch

WO MAN SCHAUT BEVOR MAN BAUT



BAUEN
WOHNEN
GARTEN
DESIGN



H E V Aargau

Mitglied der Schweizerischen
Maklerkammer SMK

**Wir bewerten
und verkaufen
Ihre Liegenschaft**



Hauseigentümerversand Aargau

Stadtturmstrasse 19 | 5400 Baden Telefon 056 200 50 50 | info@hev-aargau.ch

hev-aargau.ch